



10
BLACK

Contenido

Conoce tu HERO10 Black	6
Configurar la cámara	8
Conoce tu GoPro	14
Personalizar tu GoPro	28
Herramientas avanzadas de tu HERO10 Black	39
Usar QuikCapture	49
Agregar etiquetas HiLight	51
Configurar la orientación de la pantalla	52
Grabación de video	54
Configuración de video	61
Tomar fotos	65
Configuración de foto	72
Capturar una secuencia	74
Configuración de secuencia	80
Transmisión en vivo y modo Cámara web	84
Control de exposición	85
Controlar tu GoPro con la voz	89
Reproducir contenido	93
Conectar la cámara a la aplicación GoPro Quik	97

Contenido

Transferir contenido	99
Configurar conexiones y preferencias	104
Mensajes importantes	113
Restablecer la cámara	115
Montaje de GoPro	117
Extraer la puerta	122
Mantenimiento	124
Información de la batería	125
Resolución de problemas	129
Especificaciones técnicas: Video	131
Especificaciones técnicas: Foto	144
Especificaciones técnicas: Secuencia	149
Especificaciones técnicas: Protune	154
Servicio de atención al cliente	164
Marcas comerciales	164
Información normativa	164

Conoce tu HERO10 Black

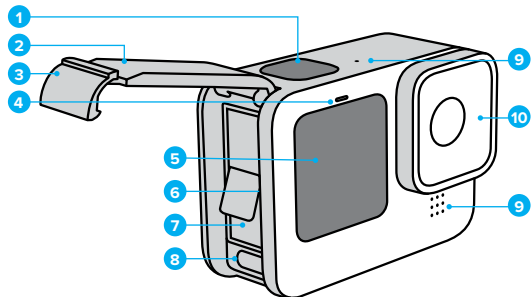

1. Botón Obturador 
2. Puerta
3. Pestillo de la puerta
4. Luz de estado
5. Pantalla frontal

6. Ranura para la tarjeta microSD
7. Batería
8. Puerto USB-C
9. Micrófono
10. Lente extraíble

Conoce tu HERO10 Black

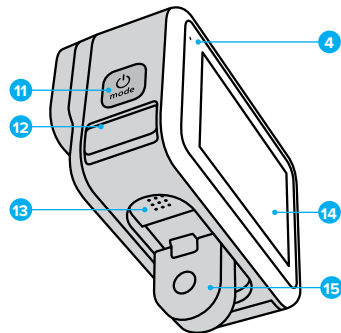

11. Botón Modo 
12. Micrófono con drenaje (diseñado para drenar el agua. Este no es un pestillo de puerta. No intentes abrirlo).

13. Altavoz
14. Pantalla táctil
15. Adaptadores plegables

Obtén información sobre cómo usar los accesorios incluidos con tu GoPro. Consulta [Montaje de GoPro](#) (página 117).

Configurar la cámara

TARJETAS SD

Para guardar tus fotos y videos, necesitas una tarjeta microSD (se vende por separado). Utiliza una tarjeta de memoria de marca que cumpla con los siguientes requisitos:

- microSD, microSDHC o microSDXC
- Clase V30, UHS-3 o superior
- Capacidad de hasta 512 GB

Para ver una lista de las tarjetas microSD recomendadas, visita gopro.com/microsdcards.

Antes de manipular la tarjeta SD, asegúrate de que tus manos estén limpias y secas. Revisa las instrucciones del fabricante de la tarjeta para obtener información sobre los rangos aceptables de temperatura y otros datos importantes.

Importante: Las tarjetas SD pueden degradarse con el tiempo y afectar la capacidad de tu cámara de guardar tu contenido multimedia. Intenta cambiar la tarjeta anterior con una nueva si tienes algún problema.

CONSEJO PROFESIONAL: Formatea tu tarjeta SD periódicamente para mantenerla en buen estado. Esto borrará todo tu contenido, por lo que debes asegurarte de guardarlo antes.

1. Deslízate hacia abajo en la pantalla trasera para acceder al Panel.
2. Desliza hacia la izquierda y presiona Preferencias > Resetear > Formatear tarjeta SD.

Para obtener información sobre cómo guardar videos y fotos, consulta [Transferir contenido](#) (página 99).

Configurar la cámara

BATERÍA RECARGABLE

Para obtener el máximo rendimiento posible, asegúrate de usar la batería recargable de tu GoPro (HERO10 Black) con tu nueva GoPro.

CONSEJO PROFESIONAL: Hay una forma sencilla de revisar el estado de tu batería y de asegurarte de que estás utilizando la correcta.

1. Deslízate hacia abajo en la pantalla trasera para acceder al Panel.
2. Deslízate hacia la izquierda y presiona Preferencias > Acerca de > Info de la batería.



ADVERTENCIA: Aunque es posible que las baterías de otras marcas funcionen en tu HERO10 Black, limitarán enormemente el rendimiento de tu cámara. El uso de baterías de otras marcas también anulará la garantía y podría provocar incendios, descargas eléctricas u otros riesgos de seguridad.

Para obtener más información importante sobre el uso y la seguridad de la batería, consulta [Información de la batería](#) (página 125).

Configurar la cámara

CONFIGURACIÓN DE LA BATERÍA Y LA TARJETA SD

1. Desbloquea el pestillo y abre la puerta.



2. Con la cámara apagada, retira la batería e inserta la tarjeta SD en la ranura para tarjetas con la etiqueta orientada hacia el compartimento de la batería.

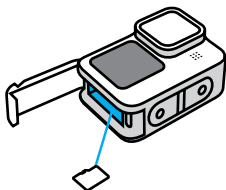

Para expulsar la tarjeta, presiónala contra la ranura con el dedo.

Configurar la cámara

3. Introduce la batería.

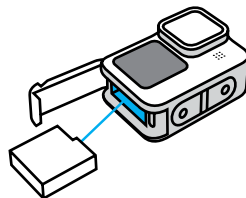

4. Conecta la cámara al cargador USB o a la computadora mediante el cable USB-C incluido.

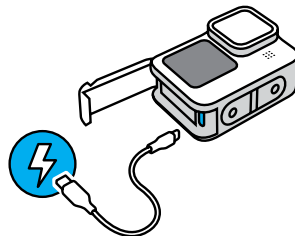

El tiempo necesario para que se cargue la batería por completo es de unas 3 horas. Cuando se termine de cargar, se apagarán las luces de estado de la cámara. Para obtener más información, consulta [Información de la batería](#) (página 125).

CONSEJO PROFESIONAL: Para cargarla lo más rápido posible, utiliza el GoPro Supercharger (se vende por separado).

Configurar la cámara

5. Cuando la carga se haya completado, retira el cable y cierra la puerta. Asegúrate de que el pestillo de la puerta está correctamente bloqueado antes de utilizar la cámara.

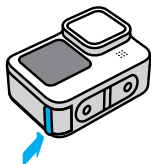

NOTA: La puerta de la cámara se puede extraer. Asegúrate de que la puerta haya quedado bien cerrada y sellada después de cerrarla.

Configurar la cámara

ACTUALIZAR EL SOFTWARE DE TU CÁMARA

Para obtener las últimas funciones y un mejor rendimiento de tu GoPro, asegúrate de que cuente con el software más reciente.

Actualizar con la aplicación GoPro Quik

1. Descarga la aplicación desde Apple App Store o Google Play.
2. Sigue las instrucciones que se muestran en la pantalla de la aplicación para conectar tu cámara al dispositivo móvil. Si hay un nuevo software disponible para la cámara, en la aplicación se te indicará cómo instalarlo.

Actualizar manualmente

1. Visita gopro.com/update.
2. Selecciona *HERO10 Black* en la lista de cámaras.
3. Selecciona *Actualiza tu cámara manualmente* y sigue las instrucciones.

CONSEJO PROFESIONAL: ¿Quieres saber qué versión de software usas? Te mostramos cómo hacerlo.

1. Deslízate hacia abajo en la pantalla trasera para acceder al Panel.
2. Deslízate hacia la izquierda y presiona Preferencias > Acerca de > Info de la cámara.

Conoce tu GoPro

ENCENDIDO

Para encender tu HERO10 Black, presiona el botón Modo .

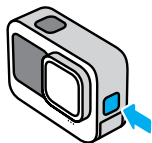

APAGADO

Mantén presionado el botón Modo  durante 3 segundos para apagar la cámara.

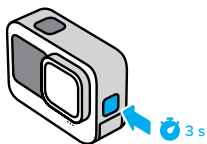

ADVERTENCIA: Ten cuidado cuando uses tu GoPro, sus soportes y accesorios. Siempre presta atención a los alrededores para evitar lastimarte y lastimar a los demás.

Asegúrate de cumplir con todas las leyes locales, incluidas las leyes de privacidad, las cuales pueden restringir las grabaciones en ciertas áreas.

Conoce tu GoPro

LA PANTALLA FRONTAL

La pantalla LCD frontal muestra el estado de la cámara, además de una vista en vivo desde la lente. Esto facilita la captura de fotos con encuadre perfecto.

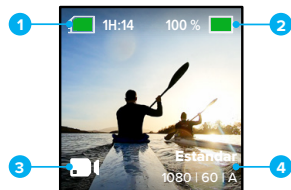

1. Tiempo de grabación/Fotos restantes
2. Estado de la batería
3. Modo actual (Video, Foto y Secuencia)
4. Configuración de captura

Conoce tu GoPro





Opciones de visualización

La pantalla frontal cuenta con cuatro opciones de visualización.

1. Deslízate hacia abajo en la pantalla trasera para acceder al Panel.
2. Toca  para acceder a la configuración de la pantalla frontal.
3. Toca el ícono de la configuración que desees.

Configuración

Descripción

 Pantalla completa	Muestra la vista previa en directo como una toma en pantalla completa. La imagen se recorta para que se vea en la pantalla, pero se capturará sin recortar.
 Pantalla real	Muestra la vista previa en directo de la lente sin recortar.
 Solo estado	Muestra el estado de la cámara sin la vista previa en directo de la lente.
 Pantalla apagada	Apaga la pantalla. Utiliza esta configuración en entornos oscuros en los que la luz de la pantalla podría interferir en la toma. Esta configuración también maximiza la duración de la batería.

Conoce tu GoPro

USAR LA PANTALLA TÁCTIL TRASERA

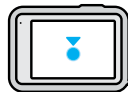

Tocar

Selecciona un elemento para encenderlo o apagarlo.

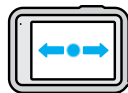

Deslizar hacia la izquierda o la derecha

Sirve para cambiar el modo entre Video, Foto y Secuencia.

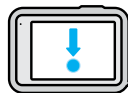

Deslizar hacia abajo desde el extremo de la pantalla

Sirve para abrir el Panel cuando tu cámara se encuentra en orientación horizontal.

Conoce tu GoPro



Deslizar hacia arriba desde el extremo de la pantalla

Sirve para ver la última foto o video que capturaste y para acceder a la galería de contenido.

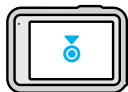

Mantener presionada la pantalla de captura

Sirve para encender y ajustar la función Control de exposición.

CONSEJO PROFESIONAL: Puedes ocultar la información del estado de la cámara y los íconos en las pantallas delantera y trasera tocando la pantalla trasera. Toca la pantalla nuevamente o presiona un botón para volver a ver todo.

Conoce tu GoPro

MODOS DE CAPTURA

Tu GoPro cuenta con tres modos de captura principales.

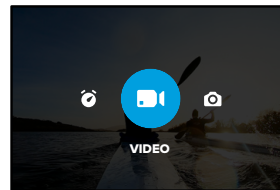

En la pantalla táctil trasera, desliza el dedo hacia la izquierda o hacia la derecha hasta el modo que desees.

Video

Incluye las configuraciones predeterminadas Estándar, Actividad y Cinematográfica. Para obtener más información, consulta [Grabación de video](#) (página 54).

Foto

Incluye las configuraciones predeterminadas Foto, LiveBurst, Ráfaga y Nocturna. Para obtener más información, consulta [Tomar fotos](#) (página 65).

Secuencia

Incluye las configuraciones predeterminadas TimeWarp, Secuencia y Secuencia nocturna. Para obtener más información, consulta [Capturar una secuencia](#) (página 74).

Conoce tu GoPro

Importante: Puedes elegir qué configuración predeterminada se cargará y estará lista para usar cuando enciendas tu GoPro.

1. Deslízate hacia abajo en la pantalla trasera para acceder al Panel.
2. Deslízate hacia la izquierda y presiona Preferencias > General > Configuración predeterminada.

CONSEJO PROFESIONAL: Para cambiar el modo, puedes presionar el botón Modo  con la cámara encendida.

CONSIGUE LA TOMA

1. Solo debes presionar el botón Obturador  para comenzar a grabar.

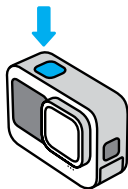

2. Vuelve a presionar el botón Obturador  para detener la grabación (solo Video, Secuencia y Transmisión en vivo).

Conoce tu GoPro

LA PANTALLA TÁCTIL

La pantalla táctil trasera te da acceso a la configuración de captura de la cámara.

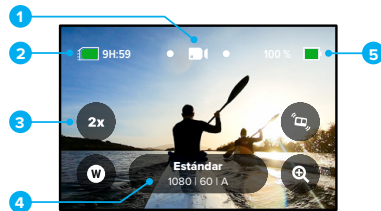

1. Modo actual (Video, Foto y Secuencia)
2. Tiempo de grabación/Fotos restantes
3. Accesos personalizados en la pantalla
4. Configuración de captura
5. Estado de la batería

Importante: Los ajustes de captura no estarán disponibles si giras tu GoPro para realizar tomas tipo retrato. Asegúrate de elegir los ajustes que deseas antes de girar tu cámara.

CONSEJO PROFESIONAL: Pulsa el botón Modo  para volver rápidamente a esta pantalla desde casi cualquier parte.

Conoce tu GoPro

CAMBIAR LAS CONFIGURACIONES PREDETERMINADAS

Cada modo de captura tiene configuraciones predeterminadas que facilitan el cambio entre los mejores modos y ajustes para tus fotos.

1. Toca los ajustes de captura.

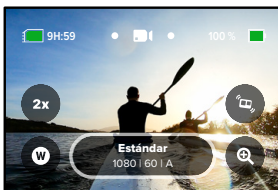

2. Toca la configuración predeterminada que deseas. Todos los ajustes de las configuraciones predeterminadas de tu cámara quedarán establecidos y estarán listos para usarlos.

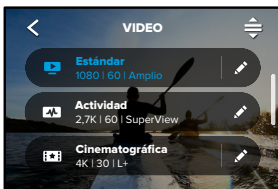

Conoce tu GoPro

PERSONALIZAR LAS CONFIGURACIONES PREDETERMINADAS

Puedes cambiar los ajustes de tus configuraciones predeterminadas con solo unos toques.

1. Con tu cámara en orientación horizontal, toca  junto a la configuración predeterminada que desees ajustar.

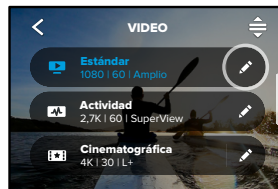

2. Toca la configuración que deseas cambiar.

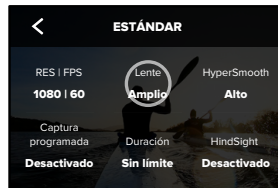

Conoce tu GoPro

Las instrucciones que aparecen en pantalla proporcionarán un resumen de tus opciones.



Para obtener más detalles sobre las configuraciones, consulta [Especificaciones técnicas](#) (a partir de la página 131).

- Desplázate hacia abajo para encontrar las configuraciones más avanzadas.



Para obtener más detalles sobre todas las configuraciones avanzadas, consulta [Protune](#) (a partir de la página 154).

Conoce tu GoPro

- Toca  para guardar tus cambios y volver a la pantalla de configuraciones predeterminadas.

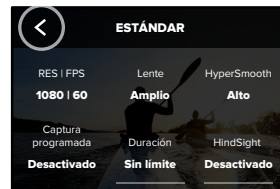

Importante: No puedes eliminar las configuraciones predeterminadas, pero puedes personalizarlas de cualquier forma cuando lo desees. También puedes crear tus propias configuraciones predeterminadas personalizadas.

Para obtener más información, consulta [Creación de tus propias configuraciones predeterminadas](#) (página 28).

CONSEJO PROFESIONAL: Desde la pantalla de captura, puedes mantener presionado el botón de ajustes de captura para dirigirte al menú de ajustes.

Conoce tu GoPro

RESTAURAR LA CONFIGURACIÓN PREDETERMINADA A LOS AJUSTES ORIGINALES

Puedes volver a los ajustes originales de la configuración predeterminada en cualquier momento.

1. Toca .

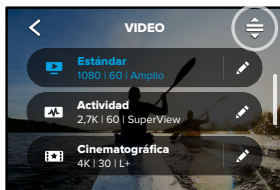

2. Toca .

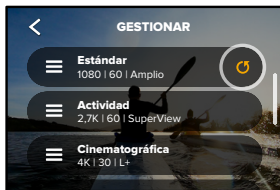



3. Toca Listo.

Importante: También puedes bajar al final de la lista de ajustes y tocar Restaurar.

Conoce tu GoPro

NAVEGAR CON LOS BOTONES

Aunque tu GoPro es sumergible, la pantalla táctil no funciona bajo el agua. Utiliza los botones y la pantalla frontal para cambiar los modos y las configuraciones predeterminadas.

1. Para cambiar el modo, puedes presionar el botón Modo  con la cámara encendida.
2. Mantén presionado el botón Modo y presiona el botón Obturador . Aparecerá un menú en la pantalla frontal.
3. Presiona el botón Modo para ver las configuraciones predeterminadas.
4. Usa el botón Obturador para seleccionar una configuración predeterminada.

Importante: No es posible acceder al Panel ni a la Galería multimedia al navegar con los botones.

Personalizar tu GoPro

CREA TUS PROPIAS CONFIGURACIONES PREDETERMINADAS

Probablemente la configuración de captura perfecta para un día al aire libre en las pistas de esquí no sea tan buena cuando haces grabaciones en un espacio cerrado. Los ajustes personalizados te permiten establecer y guardar configuraciones para ambos tipos, de modo que puedas cambiarlos de forma rápida.

1. Toca la configuración de captura y, luego, baja hasta el final de la lista de configuraciones predeterminadas y toca **+**.

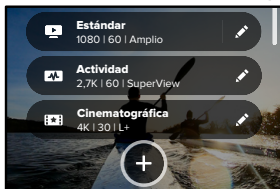

2. Elige un modo de configuración predeterminada.

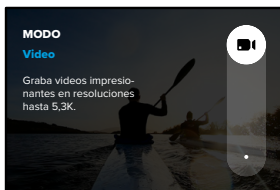

Personalizar tu GoPro

Toca un ajuste para cambiarlo.



Las instrucciones que aparecen en pantalla proporcionarán un resumen de tus opciones. Para obtener más detalles sobre todas las opciones de configuración, consulta [Especificaciones técnicas](#) (a partir de la página 131).

3. Desplázate hacia abajo para encontrar las configuraciones más avanzadas.

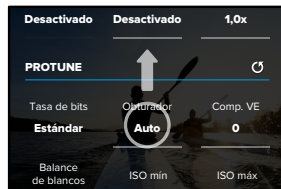

Para obtener más detalles sobre las configuraciones avanzadas, consulta [Protune](#) (a partir de la página 154).

Personalizar tu GoPro

4. Toca ✓ cuando hayas terminado.



5. Elige un ícono y nombre para tu configuración predeterminada.



6. Toca ✓ para guardar tu configuración predeterminada.

Es posible que debas volver a ajustar tus configuraciones predeterminadas después de probarlas. Toca  junto a la configuración predeterminada para hacer los ajustes.

Personalizar tu GoPro

ELIMINAR TUS CONFIGURACIONES PREDETERMINADAS

1. Toca .



2. Toca .



Importante: También puedes bajar al final de la lista de configuración y tocar Eliminar.

Personalizar tu GoPro

CONFIGURACIONES SUGERIDAS

A continuación, encontrarás algunos de los mejores modos y configuraciones para capturar tus actividades favoritas. Pruébalos como punto de partida para las configuraciones predeterminadas y experimenta para encontrar el que te funcione mejor.

Actividad	Video	Foto
Aire	<ul style="list-style-type: none">• 4K60, Lente con campo de visión Amplio• 1080p120, Lente con campo de visión Amplio• Video TimeWarp a 15x	<ul style="list-style-type: none">• Foto secuencial (intervalo de 1 segundos), 1080p120, Lente con campo de visión Amplio• Ráfaga (velocidad de 30/3), Lente con campo de visión Amplio
Bicicleta	<ul style="list-style-type: none">• 4K30 4:3, Lente con campo de visión Amplio• 2.7K60 4:3, Lente con campo de visión Amplio• Video TimeWarp a 15x	<ul style="list-style-type: none">• Foto secuencial (intervalo de 5 segundos), Lente con campo de visión Amplio
Interior	<ul style="list-style-type: none">• 4K30 4:3, Lente con campo de visión Amplio• 1080p30, Lente con campo de visión Amplio	<ul style="list-style-type: none">• Foto, Lente con campo de visión Amplio

Personalizar tu GoPro

Actividad	Video	Foto
Motor	<ul style="list-style-type: none">• 4K30 4:3, Lente con campo de visión Amplio• 2.7K60 4:3, Lente con campo de visión Amplio• Video TimeWarp a 15x	<ul style="list-style-type: none">• Foto secuencial (intervalo de 5 segundos), Lente con campo de visión Amplio
Montada	<ul style="list-style-type: none">• 5.3K30, Lente con campo de visión Amplio• 4K60 4:3, Lente con campo de visión Amplio• Video TimeWarp automático	<ul style="list-style-type: none">• Foto secuencial (intervalo de 5 segundos), Lente con campo de visión Amplio
Exterior	<ul style="list-style-type: none">• 5.3K30, Lente con campo de visión Amplio• 4K60 4:3, Lente con campo de visión Amplio• Video TimeWarp a 10x	<ul style="list-style-type: none">• Foto, Lente con campo de visión Amplio
POV*	<ul style="list-style-type: none">• 4K60 4:3, Lente con campo de visión Amplio• 4K120 4:3, Lente con campo de visión Amplio• Video TimeWarp a 15x	<ul style="list-style-type: none">• Foto secuencial (intervalo de 2 segundos), Lente con campo de visión Amplio• Ráfaga (velocidad de 30/3), Lente con campo de visión Amplio

Personalizar tu GoPro

Actividad	Video	Foto
Selfie	<ul style="list-style-type: none">• 4K30 4:3, Lente con campo de visión Estrecho• 4K60 4:3, Lente con campo de visión Amplio	<ul style="list-style-type: none">• Foto, Lente con campo de visión Estrecho, SuperFoto, Temporizador de foto
Nieve	<ul style="list-style-type: none">• 4K60, Lente con campo de visión Amplio• 1080p120, Lente con campo de visión Amplio• Video TimeWarp a 15x	<ul style="list-style-type: none">• Foto secuencial (intervalo de 1 segundo), Lente con campo de visión Amplio• Ráfaga (velocidad de 30/3), Lente con campo de visión Amplio
Sendero	<ul style="list-style-type: none">• 4K30 4:3, Lente con campo de visión Amplio• 4K60 4:3, Lente con campo de visión Amplio• Video TimeWarp a 15x	<ul style="list-style-type: none">• Foto, Lente con campo de visión Amplio
Viajes	<ul style="list-style-type: none">• 5.3K30, Lente con campo de visión Amplio• 4K60 4:3, Lente con campo de visión Amplio• Video TimeWarp a 10x	<ul style="list-style-type: none">• Foto, Lente con campo de visión Amplio

Personalizar tu GoPro

Actividad	Video	Foto
Agua	<ul style="list-style-type: none">• 4K60, Lente con campo de visión Amplio• 1080p240, Lente con campo de visión Amplio	<ul style="list-style-type: none">• Foto secuencial (intervalo de 2 o 5 s), Lente con campo de visión Amplio• Ráfaga (velocidad de 30/6), Lente con campo de visión Amplio

** Las tomas de punto de vista (POV) son aquellas que se hacen desde tu punto de vista mediante un soporte para el cuerpo o montaje en mano.*

Personalizar tu GoPro

PERSONALIZACIÓN DE TUS ACCESOS EN PANTALLA

Los accesos en pantalla te brindan acceso rápido con tan solo un toque a los ajustes de captura de tu cámara. Cada modo tiene sus propios accesos predeterminados, pero puedes cambiarlos a los ajustes que más utilizas. Incluso puedes establecer diferentes accesos para cada configuración predeterminada.

1. Toca el ícono  que se encuentra junto a la configuración predeterminada que deseas ajustar.

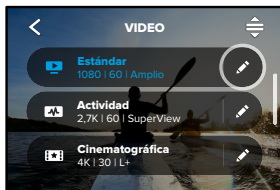

2. Desplázate hacia abajo hasta los accesos directos en pantalla.



Personalizar tu GoPro

3. Toca lo que te gustaría ubicar en el nuevo acceso.



4. Desplázate por todos los accesos disponibles en el costado derecho y escoge el que deseas.

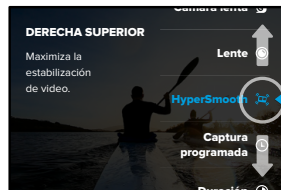

Para obtener más información sobre los accesos, consulta [Especificaciones técnicas](#) (a partir de la página 131) y [Protune](#) (a partir de la página 154).

Personalizar tu GoPro

5. Toca  para guardar tus cambios y volver a la pantalla de configuraciones predeterminadas.

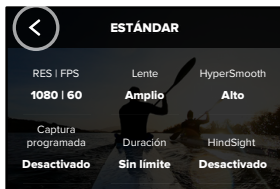

Ahora puedes simplemente tocar el acceso para cambiar los ajustes.

Herramientas avanzadas de tu HERO10 Black

La HERO10 Black viene con Herramientas avanzadas, un conjunto completo de configuraciones de captura inteligente que amplían las opciones de captura más allá de simplemente presionar el botón del obturador.

HINDSIGHT

HindSight es una función potente que puede capturar hasta 30 segundos de video antes de que presiones el botón Obturador. Esto te permite grabar momentos clave incluso después de que sucedan.

Usar HindSight

Imagina que tu hijo está a punto de hacer la jugada ganadora durante un gran partido. Este es un momento que no quieres perderte. Con HindSight puedes encuadrar la toma, pero no es necesario que comiences a grabar. Puedes presionar el botón Obturador  después de la jugada. HindSight guardará el video que capturó antes de que presionaras el botón Obturador (hasta 30 segundos) y continuará grabando hasta que detengas el video.

Configuración de HindSight

1. Después de elegir una configuración predeterminada de video, mantén presionada la opción de configuración de captura para ir al menú de configuración.

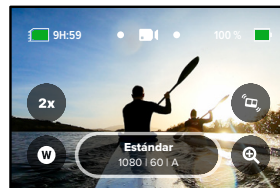

Herramientas avanzadas de tu HERO10 Black



2. Toca HindSight.

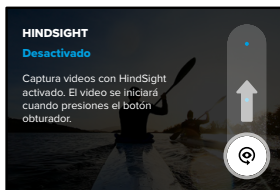

3. Configura HindSight en 15 o 30 segundos.



Herramientas avanzadas de tu HERO10 Black

El ícono  en la pantalla táctil trasera te indicará que la función HindSight está activada. Presiona el botón Obturador  en cualquier momento para comenzar a grabar.

El indicador en la parte superior central de la pantalla se pondrá azul cuando la memoria de HindSight esté llena. Esto significa que tu cámara está almacenando los 15 o 30 segundos previos de video. Solo guardará el video si presionas el botón Obturador  para comenzar a grabar.

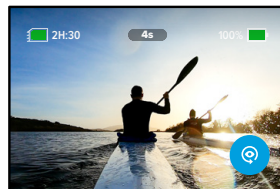

Importante: Asegúrate de haber establecido la configuración de captura que deseas antes de iniciar HindSight. No podrás cambiar la configuración una vez que la función HindSight esté activada.

Herramientas avanzadas de tu HERO10 Black

También puedes tocar Detener HindSight en cualquier momento para cancelar la función y ahorrar batería.

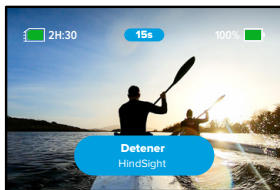

Tu cámara también pausará HindSight si no has comenzado a grabar 15 minutos después de haber activado la función. Esta es otra forma de conservar la batería.

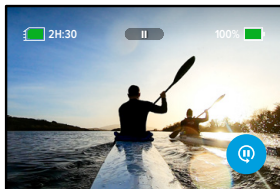

Importante: La función HindSight captura video todo el tiempo mientras está encendida (incluso cuando no estás grabando de forma activa). Dependiendo de cómo la utilices, HindSight puede gastar la capacidad de la batería más rápido que las grabaciones en modo de video normal.

Herramientas avanzadas de tu HERO10 Black

LIVEBURST

LiveBurst captura una ráfaga de fotos 1,5 segundos antes y después de presionar el botón Obturador . Puedes buscar en la ráfaga de fotos para encontrar la toma perfecta o compartir la ráfaga completa como un video corto.

Configuración de LiveBurst

1. Desliza para cambiar al modo Foto.

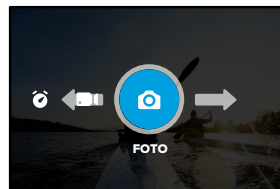

2. Toca la configuración.

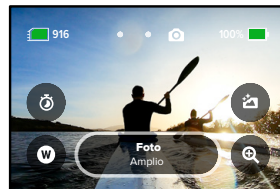

Herramientas avanzadas de tu HERO10 Black

3. Selecciona LiveBurst en la lista de configuraciones predeterminadas.



Herramientas avanzadas de tu HERO10 Black

CAPTURA PROGRAMADA

La función Captura programada te permite configurar tu GoPro para que se encienda automáticamente y capture una toma hasta 24 horas antes. Está disponible en todas las configuraciones predeterminadas.

Configuración de Captura programada

1. Mantén presionada la opción de configuración de captura en la pantalla de captura para ir al menú de configuración.

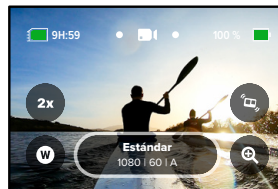

2. Toca Captura programada.

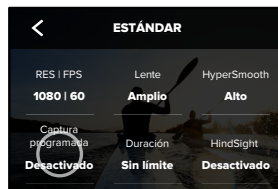

Herramientas avanzadas de tu HERO10 Black

3. Establece cuándo quieres que tu GoPro capture la toma.



4. Después de establecer la hora, puedes apagar tu GoPro o seguir usando las otras configuraciones predeterminadas de tu cámara.

Importante: Tu GoPro seguirá encendida después de tomar la foto. Se apagará automáticamente después de que pase el tiempo en reposo establecido en Preferencias.

1. Deslízate hacia abajo en la pantalla trasera para acceder al Panel.
2. Deslízate hacia la izquierda y toca Preferencias > General > Apagado auto.

CONSEJO PROFESIONAL: Utiliza la función Duración de captura para elegir la duración de la toma cuando utilices la captura programada. Tu cámara dejará de grabar automáticamente después de que tome la fotografía. Deberás presionar el botón Obturador  para detener la grabación si no estás utilizando la función Duración de captura.

Herramientas avanzadas de tu HERO10 Black

DURACIÓN DE CAPTURA

Utiliza la función Duración de captura para establecer cuánto tiempo quieres que tu GoPro grabe antes de detenerse. Esta función está disponible en los modos Video, TimeWarp, Secuencia y Secuencia nocturna en aumentos de 15 segundos a 3 horas.

Configuración de Duración de captura

1. Mantén presionada la opción de configuración de captura en la pantalla de captura para ir al menú de configuración.

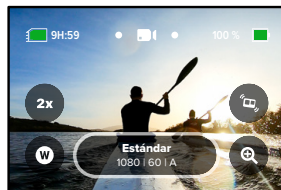

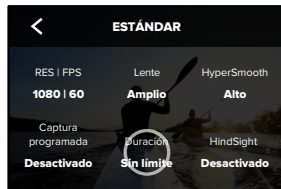

2. Toca Duración.

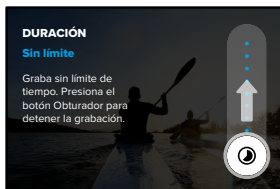

Herramientas avanzadas de tu HERO10 Black

3. Elige la duración de la toma.



4. Presiona el botón Obturador  para comenzar a grabar. Tu GoPro se detendrá automáticamente después de la grabación durante el tiempo establecido.

Importante: La función Duración de captura establece el tiempo que tu GoPro grabará. La duración del video final variará según el modo que utilices. Los videos de los modos TimeWarp y Secuencia serán más cortos que la duración establecida.

CONSEJO PROFESIONAL: Elige Sin límite para capturar contenido sin un límite de tiempo. Presiona el botón Obturador para detener la grabación.

Usar QuikCapture

QuikCapture es la forma más sencilla y rápida de encender tu GoPro y obtener una toma. Basta con presionar el botón Obturador.

GRABAR UN VIDEO CON QUIKCAPTURE

1. Con la cámara apagada, presiona el botón Obturador .

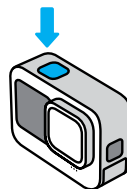

2. Presiona el botón Obturador  de nuevo para detener la grabación y apagar tu cámara.

Importante: Cuando uses la función QuikCapture, tu cámara comenzará a grabar con la última configuración de video que usaste.

Para acceder a más opciones de video, consulta [Grabación de video](#) (página 54).

Usar QuikCapture

SECUENCIAS CON QUIKCAPTURE

1. Con la cámara apagada, mantén presionado el botón Obturador  hasta que la cámara se encienda (durante 3 segundos aproximadamente). Comenzará a grabar en el último modo Secuencia que utilizaste.

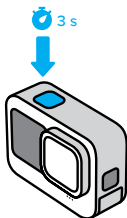

2. Vuelve a presionar el botón Obturador  para detener la Secuencia y apagar tu cámara.

Para acceder a más opciones de secuencia, consulta [Capturar una secuencia](#) (página 74).



DESACTIVAR QUIKCAPTURE

La función QuikCapture está activada de manera predeterminada, pero se puede desactivar.

1. Deslízate hacia abajo en la pantalla trasera para acceder al Panel.
2. Toca .

CONSEJO PROFESIONAL: Debido a que la función QuikCapture enciende la cámara cuando grabas, es una excelente opción para maximizar la duración de la batería.

Agregar etiquetas HiLight

Para marcar tus momentos favoritos en los videos y las fotos, presiona el botón Modo  durante grabaciones o reproducciones. Esta acción te permitirá agregar una etiqueta HiLight  que hará que esos momentos sean más fáciles de encontrar cuando mires el contenido, grabes un video o busques una toma específica.

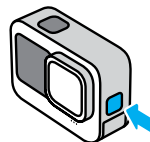

También puedes agregar etiquetas HiLight diciendo "GoPro, HiLight" cuando esté activado el control por voz y tocando  cuando estés visualizando el contenido con la aplicación GoPro Quik.

CONSEJO PROFESIONAL: La aplicación GoPro Quik busca etiquetas HiLight cuando crea videos. Así te aseguras de incluir tus momentos favoritos en las historias.

Configurar la orientación de la pantalla

Si giras tu cámara puedes cambiar fácilmente entre tomas horizontales y verticales. Incluso puede capturar fotos y videos con el lado derecho hacia arriba cuando está montada al revés.

Para fijar la orientación, presiona el botón Obturador . Si tu cámara se inclina mientras grabas, por ejemplo, si estás en una montaña rusa, el contenido también se inclinará. Capturarás todas las curvas y giros.

BLOQUEO DE LA ORIENTACIÓN

Puedes bloquear la pantalla de manera horizontal o vertical. Esto es ideal cuando usas soportes para el cuerpo y montajes en mano. En estas ocasiones es cuando generalmente se capturan imágenes con la orientación equivocada de forma accidental.

Deslízate hacia abajo en la pantalla trasera para acceder al Panel.

1. Gira tu cámara a la orientación que deseas.
2. Toca  en el Panel.

La pantalla está bloqueada y coincidirá con la orientación de tu cámara.

Importante: Bloquear la pantalla de esta forma solo funcionará cuando la orientación esté configurada como Todo (opción predeterminada) en Preferencias.

Configurar la orientación de la pantalla

ESTABLECER BLOQUEO DE LA ORIENTACIÓN HORIZONTAL

También puedes establecer la configuración de tu GoPro para que solo grabe en orientación horizontal.

Deslízate hacia abajo en la pantalla trasera para acceder al Panel.

1. Deslízate hacia la izquierda y presiona Preferencias > Pantallas > Orientación.
2. Cambia la opción Automático (opción predeterminada) a Horizontal.

La GoPro grabará en la posición correcta hacia arriba, tanto si la cámara está orientada hacia arriba como hacia abajo. También puedes bloquear la orientación en el Panel.

Grabación de video

Tu GoPro trae cargadas tres configuraciones de video predeterminadas. Cada una tiene su propia especialidad. Una vez que hayas elegido tu configuración predeterminada, presiona el botón Obturador  para comenzar a grabar.

ESTÁNDAR (PREDETERMINADO)

Una configuración predeterminada versátil que es perfecta para los distintos tipos de grabaciones. Graba videos de 4K a 30 fotogramas por segundo (fps) para reproducirlo en pantalla completa en tu teléfono y televisor. La lente digital está configurada con el campo de visión Amplio para obtener una captura más amplia de la escena en el encuadre.

ACTIVIDAD

Utiliza esta configuración predeterminada para capturar contenido totalmente envolvente de tus actividades favoritas. Graba videos de 4K a 60 fps con la lente digital SuperView. Esto le da a tu video la clásica apariencia GoPro con una reproducción de alta resolución en pantalla completa.

CINEMATOGRÁFICA

Captura impresionantes videos de alta resolución en 5,3K a 30 fps. Esta configuración predeterminada utiliza las lentes digitales Lineal y alineación con el horizonte para que el contenido capturado con el efecto de ojo de pez sea más nítido y le brinde un estilo cinematográfico dramático con un horizonte ultraestable.

Grabación de video

ACCESOS DIRECTOS EN PANTALLA

Las configuraciones predeterminadas de video cuentan con cuatro accesos directos predeterminados, pero puedes cambiarlos por cualquier acceso que quieras.

Para obtener más información, consulta [Personalización de tus accesos en pantalla](#) (página 36).

CÁMARA LENTA

Toca el acceso directo Cámara lenta para cambiar la velocidad de grabación del video.

1. Toca **2x** antes de comenzar a grabar.

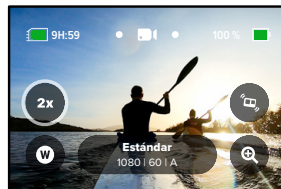

Grabación de video

- Utiliza el control deslizante para elegir la cámara lenta 1 vez (a 24 o 30 fotogramas por segundo), 2 veces, 4 veces u 8 veces más lenta.



Importante: Las velocidades disponibles variarán según la resolución y las lentes digitales que selecciones. La opción de cámara lenta no está disponible cuando se graba en 5K 4:3.

- Presiona el botón Obturador  para comenzar a grabar.

CONSEJO PROFESIONAL: Cualquier video grabado en cámara lenta se puede reproducir en cámara lenta o a velocidad normal.

Grabación de video

Lentes digitales

Cambiar las lentes digitales de tu GoPro es como cambiar las lentes de una cámara antigua. Afectan el campo de visión, el recorte y el efecto de ojo de pez en la toma.

- Toca .

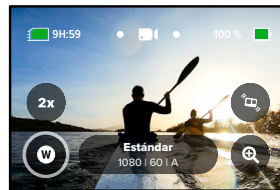

- Desplázate por las opciones para obtener una vista previa en directo de cada opción y toca la que desees.



Importante: Algunas lentes digitales solo funcionan con ciertas velocidades de fotogramas. Tu GoPro ajustará automáticamente la velocidad de fotogramas cuando cambies las lentes si es necesario.

Grabación de video

HyperSmooth

El acceso directo a HyperSmooth te permite elegir rápidamente el nivel de estabilización de video.

1. Toca  antes de comenzar a grabar.

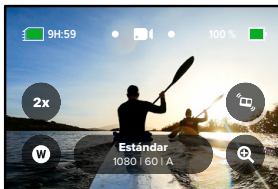

2. Utiliza el control deslizante para seleccionar HyperSmooth desactivado, Estándar, Alto o Boost.



Para obtener más información, consulta [Estabilización de video HyperSmooth](#) (página 142).

Grabación de video

Importante: Las opciones de HyperSmooth pueden variar según la resolución de video y la velocidad de fotogramas seleccionadas. La HyperSmooth Boost se activa automáticamente cuando se elige la lente digital con campo de visión Estrecho.

CONSEJO PROFESIONAL: La Mejora HyperSmooth ofrece una estabilización de video perfecta, ya que la imagen se recorta de manera ajustada. Desactiva HyperSmooth para grabar contenido sin estabilización ni recorte de video, o usa las configuraciones Estándar o Alto para lograr videos estabilizados con un campo de visión más amplio.

Grabación de video

Zoom táctil

El Zoom táctil te permite capturar toda la acción desde un ángulo más cercano.

1. Toca .

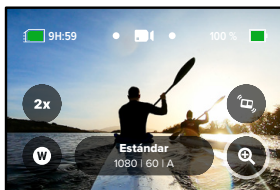

2. Usa el deslizador para determinar cuánto deseas acercarte.



3. El nivel de zoom quedará bloqueado hasta que vuelvas a ajustarlo, cambies el modo de captura o apagues la cámara.

Configuración de video

A continuación, podrás ver un desglose de los ajustes de video. Toca  y a continuación, la configuración para hacer cambios.





MODO (DISPONIBLE EN EL MOMENTO DE CREAR UNA CONFIGURACIÓN PREDETERMINADA PERSONALIZADA)

Selecciona el modo que deseas: Video (para video tradicional) o bucle.

Bucle

La grabación en bucle te permite ahorrar espacio en tu tarjeta SD cuando grabas en un bucle continuo hasta que capturas el momento que deseas. Úsala cuando esperes a que pase algo (como un día de pesca) o cuando puede que nada pase (como en una cámara para automóvil).

Así es cómo funciona:

- Si seleccionas un intervalo de 5 minutos, solo se guardarán los últimos 5 minutos cuando presionas el botón Obturador  para detener la grabación.
- Si grabas durante 5 minutos y no presionas el botón Obturador , la cámara volverá a grabar desde el comienzo del video en bucle.

Configuración de video

RES | FPS

Las Resoluciones (RES) se agrupan por relación de aspecto. Las resoluciones en formato alto 4:3 (perfecta para selfis y tomas de puntos de vista) se encuentran en la fila superior. Las resoluciones para pantalla completa de 16:9 (perfectas para tomas cinematográficas) se encuentran en la fila inferior.

Los fotogramas por segundo (fps) se encuentran en la parte inferior de la pantalla. Las velocidades de fotogramas disponibles para la resolución que seleccionaste se muestran en color blanco. Las velocidades de fotogramas no disponibles se muestran en color gris. Utiliza una velocidad de fotogramas más alta para grabar videos de acción rápida o en cámara lenta.

La resolución predeterminada y los fps variarán según las configuraciones predeterminadas que escojas.

Para obtener más información, consulta:

- [Resolución de video](#) (página 150)
- [Fotogramas por segundo \(FPS\)](#) (página 134)
- [Relación de aspecto](#) (página 135)

LENTE

Escoge la mejor lente digital para tu toma: SuperView, Amplio, Lineal, Lineal con Alineación con el horizonte o Estrecho. La lente predeterminada variará según las configuraciones predeterminadas. **Importante:** Las lentes disponibles variarán según la resolución y la velocidad de fotogramas que selecciones.

Para obtener más información, consulta [Lentes digitales \(video\)](#) (página 136).

Configuración de video

INTERVALO (BUCLE)

Selecciona el tiempo durante el cual debe grabar tu GoPro antes de volver a grabar desde el principio del video en bucle. El intervalo predeterminado es de 5 minutos.

Para obtener más información, consulta [Intervalo de grabación en bucle](#) (página 142).

HYPERSMOOTH

La estabilización de video HyperSmooth es ideal para andar en bicicleta, esquiar, capturar tomas con la cámara en la mano y mucho más; además, te permite obtener contenido increíblemente fluido sin utilizar un estabilizador. Los ajustes disponibles son Desactivado, Estándar, Alto y Boost.

Para obtener más información, consulta [Estabilización de video HyperSmooth](#) (página 142).

CAPTURA PROGRAMADA

Establece el momento en que quieres que tu GoPro se encienda y comience a grabar.

DURACIÓN

Establece cuánto tiempo quieres que tu cámara grave antes de detenerse automáticamente.

HINDSIGHT

Establece si quieres que HindSight guarde 15 o 30 segundos de video antes de presionar el botón Obturador .

TEMPORIZADOR

Establece un temporizador de 3 o 10 segundos para tu video.

Configuración de video

ZOOM

El Zoom táctil te permite capturar toda la acción desde un ángulo más cercano. Utiliza el deslizador del lado derecho para bloquear el nivel de zoom.

PROTUNE

Protune te permite controlar manualmente configuraciones avanzadas como Tasa de bits, Color, Límite de ISO, Exposición y la configuración del micrófono.

Para obtener más información, consulta [Protune](#) (a partir de la página 154).

Tomar fotos



Tu GoPro tiene cuatro configuraciones predeterminadas de Foto. Solo tienes que escoger el tipo de foto que deseas y presionar el botón Obturador  para conseguir la captura. Todas las fotos se capturan a 23 MP, con las lentes digitales predeterminadas configuradas en el campo de visión Amplio.

FOTO (OPCIÓN PREDETERMINADA)

Utiliza esta configuración predeterminada para capturar fotos con el procesamiento de imágenes SuperFoto. Si presionas el botón Obturador  una sola vez, se tomará una foto individual.

LIVEBURST

LiveBurst captura una ráfaga de fotos 1,5 segundos antes y después de presionar el botón Obturador . Puedes buscar en la ráfaga de fotos para encontrar la toma perfecta o compartir la ráfaga completa como un video corto. Todas las tomas en modo LiveBurst se capturan a 12 MP.

RÁFAGA

La Ráfaga captura una serie de fotografías a velocidades impresionantes. Es ideal para las tomas de acción rápida. Este configuración predeterminada captura automáticamente hasta 25 fotos en 1 segundo según las condiciones de iluminación.

NOCTURNA

La configuración predeterminada Nocturna se ajusta automáticamente a la velocidad del obturador de tu cámara para dejar entrar más luz en tu toma. Es ideal para entornos con poca luz u oscuros; sin embargo, no se recomienda para las tomas en deportes ni con montaje en mano cuando la cámara esté en movimiento.

Tomar fotos

ACCESOS DIRECTOS EN PANTALLA

Las configuraciones predeterminadas de foto cuentan con cuatro accesos directos predeterminados, pero puedes cambiarlos por cualquier acceso que quieras.

Para obtener más información, consulta [Personalización de tus accesos en pantalla](#) (página 36).

Importante: Salida es un acceso predeterminado solo para el ajuste predeterminado Foto, pero también se puede configurar en los modos Ráfaga y Nocturna.

Temporizador de foto

Utiliza el temporizador para capturar selfis, tomas grupales y mucho más.

1. Toca .

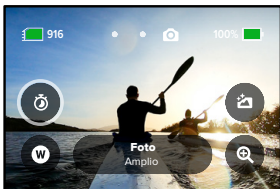

Tomar fotos

2. Selecciona 3 segundos (ideal para selfis) o 10 segundos (ideal para tomas grupales).

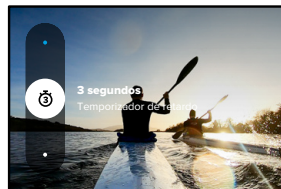

3. Presiona el botón Obturador . La cámara iniciará una cuenta regresiva. También sonará un pitido y la luz de estado frontal parpadeará. Ambos aumentarán de velocidad a medida que quede menos tiempo antes de tomar la foto.



Importante: A fin de evitar tomas borrosas con poca luz, el temporizador está configurado automáticamente en 3 segundos cuando cambias a modo Foto nocturna.

Tomar fotos

Lentes digitales

Las lentes digitales afectan el campo de visión, el recorte y el efecto ojo de pez de la foto. Cámbialas para que veas lo que funciona mejor para tu toma.

1. Toca **W**.

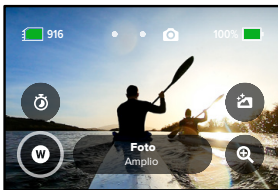

2. Desplázate por las opciones para obtener una vista previa en directo de cada opción y toca la que desees.



Importante: LiveBurst se utiliza únicamente con la lente con campo de visión Amplio.

Tomar fotos

Salida

Tu GoPro te permite decidir cómo procesar y guardar tus fotos. El modo Foto (tomar una foto a la vez) te da más opciones.

Salida	Modo	Descripción
SuperFoto (modo predeterminado)	Foto	Usa automáticamente el procesamiento avanzado de imágenes para darte las fotos más brillantes posibles en cualquier condición de iluminación. Es posible que tome más tiempo procesar cada toma.
HDR	Foto	Realiza y combina varias fotos en una toma individual. Resalta los detalles de las escenas donde se mezclan luces brillantes y sombras.
Estándar	Foto, Ráfaga, Nocturna	Guarda fotos en formato .jpg estándar.
RAW	Foto, Ráfaga, Nocturna	Guarda todas las fotos en formato .jpg y .gpr para usarlas con tus programas favoritos para editar fotografías.

Tomar fotos

1. Toca .

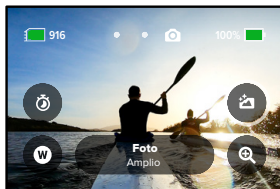

2. Desplázate por las opciones de la derecha y toca la que quieras.



Tomar fotos

Zoom táctil

El Zoom táctil te permite capturar toda la acción desde un ángulo más cercano.

1. Toca .

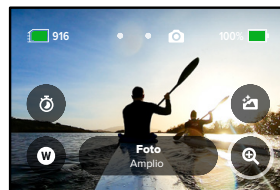

2. Usa el deslizador para determinar cuánto deseas acercarte.



3. El nivel de zoom quedará bloqueado hasta que vuelvas a ajustarlo, cambies el modo de captura o apagues la cámara.

CONSEJO PROFESIONAL: Puedes preparar la toma combinando a tu gusto los modos Ráfaga, Temporizador y Zoom.

Configuración de foto

A continuación, encontrarás un resumen de los ajustes de foto disponibles. Toca  para acceder al menú de ajustes, y, a continuación, toca el ajuste para hacer cambios.

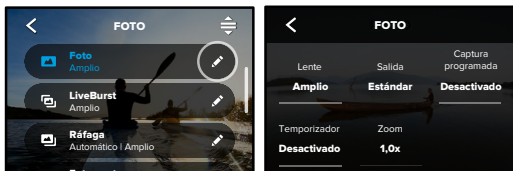

LENTE

Escoge la mejor lente digital para tus fotos: Amplio, Lineal o Estrecho. Desplázate entre estas opciones por el lateral derecho para obtener una vista previa en vivo de cada una y toca la que desees.

Para obtener más información, consulta [Lentes digitales \(foto\)](#) (a partir de la página 147).

SALIDA (FOTO, RÁFAGA, NOCTURNA)

Establece el nivel de procesamiento para tus fotos y cómo guardar los archivos. Selecciona SuperFoto, HDR, Estándar o formato RAW.

Para obtener más información, consulta:

- [SuperFoto](#) (a partir de la página 144)
- [HDR \(Alto rango dinámico\)](#) (a partir de la página 144)
- [Formato RAW](#) (a partir de la página 148)

Configuración de foto

CAPTURA PROGRAMADA

Establece el momento en que quieres que tu GoPro se encienda y tome una foto.

TEMPORIZADOR

Establece un temporizador de 3 o 10 segundos para una foto.

ZOOM

El Zoom táctil te permite capturar toda la acción desde un ángulo más cercano. Utiliza el deslizador del lado derecho para bloquear el nivel de zoom.

OBTURADOR (NOCTURNA)

Configura por cuánto tiempo se mantendrá abierto el obturador de tu cámara durante tomas nocturnas. Selecciona una exposición más larga para tomas más oscuras.

Para obtener más información, consulta [Velocidad de obturación](#) (página 146).

VELOCIDAD DE RÁFAGA (RÁFAGA)

Determina cuántas fotos capturará la cámara en una ráfaga de 1, 3, 6 o 10 segundos.

Para obtener más información, consulta [Velocidad de ráfaga](#) (página 147).

PROTUNE (FOTO, RÁFAGA, NOCTURNA)

Protune te permite controlar manualmente la configuración avanzada, como Obturador, Tasa de bits, Color, Límite de ISO y Exposición.

Para obtener más información, consulta [Protune](#) (a partir de la página 154).

Capturar una secuencia

La configuración Secuencia convierte eventos largos en videos más cortos listos para compartir capturando un fotograma de video a intervalos definidos. Tu GoPro tiene tres configuraciones predeterminadas de Secuencia. Lo único que tienes que hacer es presionar el botón Obturador  para empezar a grabar y presionarlo de nuevo para detener la grabación.

TIMEWARP (OPCIÓN PREDETERMINADA)

Tu HERO10 Black te permite acelerar la velocidad gracias a la estabilización de video TimeWarp para capturar videos secuenciales sumamente fluidos mientras estás en movimiento. Esta configuración predeterminada captura videos de 1080p con la lente digital que cuenta con un campo de visión Amplio, mientras que ajusta automáticamente la velocidad de tu captura para obtener los mejores resultados.

Toca la pantalla durante la grabación para activar Rampa de velocidad. Esto reduce la velocidad del TimeWarp a velocidad real o media velocidad. Si tocas la pantalla nuevamente, aumentará la velocidad.

CONSEJO PROFESIONAL: También puedes utilizar el botón Modo  para activar Rampa de velocidad. Desplázate hacia abajo hasta Accesos directos en el menú de configuración para ajustarlo.

Capturar una secuencia

SECUENCIA

Utiliza esta configuración predeterminada para capturar videos secuenciales cuando tu cámara esté sobre un soporte y fija. Es ideal para atardeceres, presentaciones callejeras, proyectos de arte y otras tomas que se desarrollen durante un período prolongado. Graba video de 1080p con la lente digital Amplio mientras captura una toma cada 0,5 segundos.

SECUENCIA NOCTURNA

El modo Secuencia nocturna se diseñó para capturar videos secuenciales en entornos oscuros y con poca iluminación. Ajusta automáticamente la velocidad del obturador para dejar entrar más luz y selecciona el intervalo que ofrecerá los mejores resultados. Graba videos de 1080p con la lente digital que tiene un campo de visión Amplio. La secuencia nocturna no está recomendada para las tomas en soportes ni con montaje en mano cuando la cámara esté en movimiento.

CONSEJO PROFESIONAL: La HERO10 Black también puede capturar fotos en Secuencia o Secuencia nocturna. Solo tienes que ir a la sección Formato en los ajustes y seleccionar Foto.

Capturar una secuencia

ACCESOS DIRECTOS EN PANTALLA

Las configuraciones predeterminadas de Secuencia incluyen dos accesos directos predeterminados, pero puedes cambiarlos por cualquier acceso que quieras.

Para obtener más información, consulta [Personalización de tus accesos en pantalla](#) (página 36).

CONSEJO PROFESIONAL: Aunque solo hay dos accesos directos predeterminados, puedes tener hasta cuatro.

Lentes digitales

Cambia las lentes digitales para modificar el campo de visión, el recorte y el efecto ojo de pez de la toma.

1. Toca .

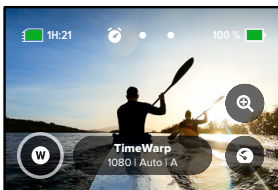

Capturar una secuencia

2. Desplázate por las opciones para obtener una vista previa en directo de cada opción y toca la que desees.



Importante: Las lentes disponibles variarán según el modo que selecciones.

Capturar una secuencia

Zoom táctil

El Zoom táctil te permite capturar toda la acción desde un ángulo más cercano.

1. Toca .

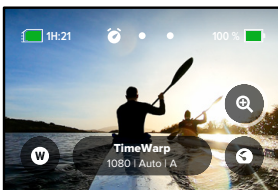

2. Usa el deslizador para determinar cuánto deseas acercarte.



3. El nivel de zoom quedará bloqueado hasta que vuelvas a ajustarlo, cambies el modo de captura o apagues la cámara.

Capturar una secuencia

Rampa de velocidad (TimeWarp)

Establece Rampa de velocidad para que disminuya la velocidad del video TimeWarp a velocidad real de 1x (30 fps) o a media velocidad de 0,5x (60 fps).

Importante: La velocidad media está disponible para capturar contenido en 1080p.

1. Toca  para cambiar Rampa de velocidad de velocidad real (predeterminada) a velocidad media.

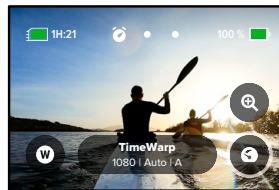

2. Toca la pantalla mientras grabas para reducir la velocidad del video. Toca nuevamente para aumentar la velocidad.

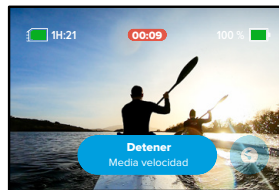

Configuración de secuencia

Aquí es donde puedes hacer ajustes en la configuración de la Secuencia. Toca , y, luego, toca la configuración para realizar cambios.

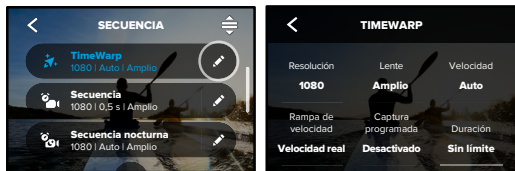

RESOLUCIÓN

Las Resoluciones (RES) se agrupan por relación de aspecto. Las resoluciones en formato alto 4:3 (perfecta para selfis y tomas de puntos de vista) se encuentran en la fila superior. Las resoluciones para pantalla completa de 16:9 (perfectas para tomas cinematográficas) se encuentran en la fila inferior.

Para obtener más información, consulta:

- [Resolución de video \(TimeWarp y video secuencial\)](#) (página 150)
- [Relación de aspecto](#) (página 135)

LENTE

Escoge la mejor lente digital para tu toma: Amplio, Lineal o Estrecho. Desplázate entre estas opciones por el lado derecho para obtener una vista previa en directo de cada una, y toca la que desees.

Importante: Las lentes disponibles variarán según el modo que selecciones.

Para obtener más información, consulta [Lentes digitales \(foto\)](#) (página 147).

Configuración de secuencia

CAPTURA PROGRAMADA

Establece el momento en que quieres que tu GoPro se encienda y comience a grabar.

DURACIÓN

Establece cuánto tiempo quieres que tu cámara grabe antes de detenerse automáticamente.

TEMPORIZADOR

Establece un temporizador de 3 o 10 segundos para la secuencia.

ZOOM

El Zoom táctil te permite capturar toda la acción desde un ángulo más cercano. Utiliza el deslizador del lado derecho para bloquear el nivel de zoom.

VELOCIDAD (TIMEWARP)

Establece la velocidad del video. Selecciona una velocidad menor (2x o 5x) para realizar tomas de actividades de corta duración o una velocidad mayor (10x, 15x o 30x) para realizar tomas de actividades de larga duración. Deja la velocidad activada en Automático (opción predeterminada) para dejar que tu GoPro ajuste automáticamente la velocidad según el movimiento, la detección de escena y la iluminación.

Para obtener más información, consulta [Velocidad de video TimeWarp](#) (página 149).

RAMPA DE VELOCIDAD (TIMEWARP)

Selecciona disminuir la velocidad de tu video TimeWarp a velocidad real o velocidad media mientras grabas.

Para obtener más información, consulta [Velocidad de video TimeWarp](#) (página 149).

Configuración de secuencia

FORMATO (SECUENCIA, SECUENCIA NOCTURNA)

Pasa de capturar videos secuenciales y secuenciales nocturnos a capturar fotos secuenciales y secuenciales nocturnas. El formato de foto toma una serie continua de fotos a intervalos establecidos. Esto te permite centrarte en tu actividad en lugar de en la cámara. A continuación, puedes ver todas tus fotos y encontrar las mejores fotos luego.

INTERVALO (SECUENCIA)

Selecciona la frecuencia con la que la cámara captura fotogramas de video o toma fotos. Utiliza intervalos más cortos para actividades rápidas e intervalos largos para actividades prolongadas.

Para obtener más información, consulta [Intervalo de secuencia](#) (página 151).

INTERVALO (SECUENCIA NOCTURNA)

Establece la frecuencia con la que la cámara captura una toma en entornos con luz baja o muy baja. Selecciona intervalos cortos para entornos con mucho movimiento y más luz. Utiliza intervalos más largos en entornos con poco o nada de movimiento o luz.

Para obtener más información, consulta [Intervalo de secuencia nocturna](#) (página 153).

SALIDA (FOTO SECUENCIAL, SECUENCIA NOCTURNA)

Guarda tus fotos como archivos .jpg o RAW estándar.

Para obtener más información, consulta [Formato RAW](#) (página 148).

Configuración de secuencia

OBTURADOR (SECUENCIA NOCTURNA)

Establece por cuánto tiempo se mantendrá abierto el obturador de tu cámara para tomas nocturnas. Selecciona una exposición más larga para tomas más oscuras.

Para obtener más información, consulta [Velocidad de obturación](#) (página 146).



PROTUNE (TIMEWARP, VIDEO SECUENCIAL, VIDEO SECUENCIAL NOCTURNO)

Toma el control manual de las configuraciones de video avanzadas.

Para obtener más información, consulta [Protune](#) (a partir de la página 154).

Transmisión en vivo y modo Cámara web

CONFIGURAR UNA TRANSMISIÓN EN VIVO

1. Conéctate a la aplicación GoPro Quik. Para obtener más información, consulta [Conectar la cámara a la aplicación GoPro Quik](#) (página 97).
2. En la aplicación, toca  para controlar tu cámara.
3. Toca  y sigue las instrucciones para configurar la transmisión.

Para acceder a las instrucciones paso a paso, visita gopro.com/live-stream-setup.

CÓMO USAR TU GOPRO COMO CÁMARA WEB

Tu GoPro y tu computadora deben estar configuradas en el modo Cámara web. Tu cámara está en modo Cámara web de manera predeterminada. Conecta tu cámara a la computadora usando el cable USB-C incluido y, a continuación, sigue las instrucciones paso a paso de gopro.com/webcam.

Control de exposición

Tu GoPro analiza toda la escena para elegir el nivel de exposición adecuado para tu toma. La función Control de exposición te permite decidir si se usará una sola sección de la toma para establecer el nivel de exposición.

Echa un vistazo a la toma en tu pantalla táctil. Usa esta función si hay secciones que son muy oscuras o muy brillantes.

CONFIGURAR EL CONTROL DE EXPOSICIÓN

Si practicas snowboard en un día soleado, te recomendamos que pruebes bloquear la exposición en la chaqueta de la persona objetivo. Esto evitará que las tomas se subexpongan (es decir, que sean muy oscuras) en comparación con el brillo de la nieve.

1. Mantén presionada cualquier parte de la pantalla táctil trasera hasta que aparezca un cuadrado. La exposición se basará en el área del cuadrado.

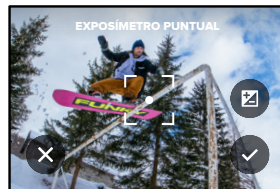

CONSEJO PROFESIONAL: Si mantienes presionado el centro de la pantalla, se mostrará el exposímetro puntual. Su función es basar la exposición en el centro del encuadre.

Control de exposición

2. Puedes cambiar la exposición arrastrando el cuadrado a cualquier otra área de la pantalla.

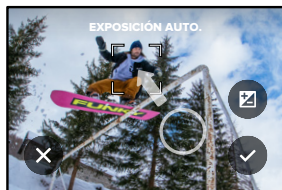

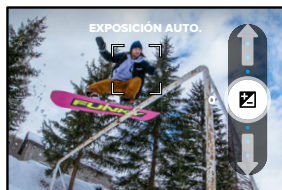

3. El brillo se puede ajustar pulsando . Esto te permite ajustar la compensación del valor de exposición.



Deslízate hacia arriba para que la imagen sea más brillante. Deslízate hacia abajo para que sea más oscura. Puedes ajustar hasta dos paradas en cualquier dirección.

Control de exposición

4. Revisa la pantalla para ver si el nivel de exposición es adecuado. Toca  dentro del cuadrado para bloquear la exposición. También puedes tocar  para cancelar los cambios.

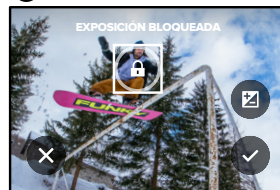

Control de exposición

DESACTIVAR EL CONTROL DE EXPOSICIÓN

Si tocas el cuadrado en la pantalla de captura, el control de exposición se apagará y se restablecerá la cámara a la exposición automática de pantalla completa.

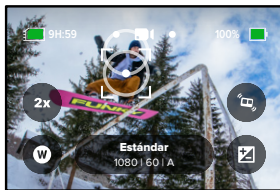

Importante: Si se ajustó la compensación del valor de exposición durante el control de exposición, volverá a su configuración predeterminada cuando el control de exposición esté desactivado. Para obtener más información, consulta *Compensación del valor de exposición (Comp. VE)* (página 160)

Controlar tu GoPro con la voz

La función Control por voz te permite controlar tu GoPro de forma sencilla, sin tener que usar las manos. Es particularmente útil cuando tengas las manos ocupadas con manubrios, palos de esquí u otros. Solo debes indicarle a tu GoPro lo que quieres hacer.

ACTIVAR O DESACTIVAR EL CONTROL POR VOZ

1. Deslízate hacia abajo en la pantalla trasera para acceder al Panel.
2. Toca  para activar o desactivar el Control por voz.

REALIZAR CAPTURAS CON EL CONTROL POR VOZ

Con el Control por voz activado, simplemente puedes decirle a tu GoPro que comience a capturar contenido.

Comando	Descripción
GoPro, captura	Comienza a capturar imágenes con el modo en el que tu cámara está configurada.
GoPro, para captura	Deja de capturar contenido en los modos Video y Secuencia. Los modos LiveBurst, Foto y Ráfaga se detienen por sí solos.

CONSEJO PROFESIONAL: Para presionar el botón Obturador sin utilizar las manos, puedes decir los comandos "GoPro, captura" y "GoPro, para captura". Iniciarán y detendrán la captura con el modo y la configuración que tienes actualmente en tu cámara.

Controlar tu GoPro con la voz

LISTA DE COMANDOS DE VOZ

Existen dos tipos de comandos de voz: los de acción y los de modo.

Usar comandos de acción

Estos comandos te permiten cambiar de modo al instante. Si acabas de grabar un video, puedes decir "GoPro, toma una foto" para capturar una sin necesidad de cambiar de modo manualmente.

Comando de acción	Descripción
GoPro, graba video	Comienza a grabar un video.
GoPro, HiLight	Agrega una etiqueta HiLight al video durante la grabación.
GoPro, para video	Detiene la grabación del video.
GoPro, toma una foto	Captura una foto individual.
GoPro, dispara una ráfaga	Captura una ráfaga de fotos.
GoPro, inicia secuencia	Comienza a capturar imágenes con el último modo de secuencia utilizado.
GoPro, para secuencia	Detiene la captura de una secuencia.
GoPro, apágate	Apaga la cámara.

Controlar tu GoPro con la voz

Usar comandos de modo

Usa estos comandos para cambiar el modo de captura sobre la marcha. Luego, di "GoPro, captura" o presiona el botón Obturador para obtener la toma.

Comando de modo	Descripción
GoPro, modo video	Cambia tu cámara al modo Video (no inicia ninguna grabación).
GoPro, modo foto	Cambia tu cámara al modo Foto (no toma ninguna foto).
GoPro, modo secuencia	Cambia tu cámara al modo Foto secuencial (no comienza a tomar fotos secuenciales).

CONSEJO PROFESIONAL: Si estás grabando un video o tomando una captura secuencial, debes grabar presionando el botón Obturador o diciendo, "GoPro, para captura" antes de probar un nuevo comando.

Controlar tu GoPro con la voz

CONSULTAR LA LISTA COMPLETA DE LOS COMANDOS DE TU CÁMARA

1. Deslízate hacia abajo en la pantalla trasera para acceder al Panel.
2. Deslízate hacia la izquierda y toca Preferencias > Control por voz > Comandos.

CAMBIAR EL IDIOMA DEL CONTROL POR VOZ

1. Deslízate hacia abajo en la pantalla trasera para acceder al Panel.
2. Deslízate hacia la izquierda y toca Preferencias > Control por voz > Idioma.





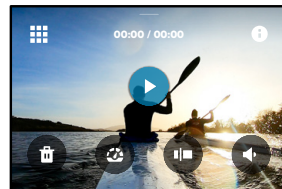

Importante: La función Control por voz puede verse afectada por el viento, el ruido y la distancia a la que te encuentres de la cámara. Mantén tu cámara limpia y elimina cualquier residuo para obtener el mejor rendimiento posible.

Reproducir contenido



Deslízate hacia arriba para ver los videos, las fotos o las ráfagas más recientes que hayas capturado. Desliza hacia la izquierda o la derecha para ver el resto del contenido que se encuentra en la tarjeta SD.



La galería de contenido incluye las siguientes opciones de reproducción:

-  Pausar reproducción
-  Reanudar reproducción
-  Ver todo el contenido que se encuentra en la tarjeta SD
-  Ver todos los modos y ajustes utilizados para capturar la toma
-  Eliminar el archivo de la tarjeta SD
-  Reproducir en cámara lenta o en velocidad normal
-  Utilizar un deslizador para analizar los videos, las ráfagas y las fotos secuenciales

Reproducir contenido

-  Agregar o quitar etiquetas HiLight
-  Ajustar el volumen de reproducción
-  Ir a la foto anterior o la siguiente dentro de una ráfaga de fotos o un grupo de fotos continuas

Importante: Las opciones de reproducción cambiarán en función del tipo de contenido que veas.

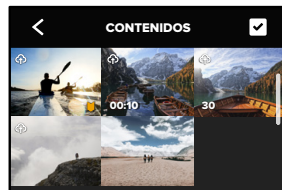

CONSEJO PROFESIONAL: Algunas opciones de reproducción no estarán disponibles si sostienes tu cámara con orientación tipo retrato. Antes de rotar tu cámara, realiza los ajustes en la configuración mientras estés en la orientación horizontal.

Reproducir contenido



USAR LA VISTA DE GALERÍA



La vista de galería te permite acceder rápidamente a todos los videos y las fotos almacenados en la tarjeta SD.

1. En la pantalla de reproducción, toca .
2. Desliza tu dedo hacia arriba para desplazarte por el contenido.
3. Toca un video o una foto para verlos en modo de pantalla completa.
4. Toca  para seleccionar archivos.
5. Toca  para volver a la pantalla de reproducción.

Importante: La vista de galería no estará disponible si sostienes tu cámara con orientación tipo retrato. Además, mientras más contenido tengas en la tarjeta SD, el contenido tardará más en cargarse.

Reproducir contenido

ELIMINACIÓN DE VARIOS ARCHIVOS

1. Toca .
2. Toca todos los archivos que quieres eliminar. Si deseas anular la selección de un archivo, tócalo de nuevo.
3. Toca  para eliminar los archivos seleccionados.

VER VIDEOS Y FOTOS EN UN DISPOSITIVO MÓVIL

1. Conecta la cámara a la aplicación GoPro Quik. Para obtener más información, consulta [Conectar la cámara a la aplicación GoPro Quik](#) (página 97).
2. Usa los controles de la aplicación para reproducir, editar y compartir tus videos y fotos.

CONSEJO PROFESIONAL: Usa la aplicación GoPro Quik para extraer fotos a partir de los videos, crear videos cortos que se puedan compartir a partir de contenido completo, guardar contenido en tu teléfono y mucho más.

VER VIDEOS Y FOTOS EN UNA COMPUTADORA

Para ver tu contenido en una computadora, primero debes guardar los archivos en ella. Para obtener más información, consulta [Transferir contenido](#) (página 99).

Conectar la cámara a la aplicación GoPro Quik

CONECTAR LA CÁMARA A LA APLICACIÓN GOPRO QUIK

Utiliza la aplicación GoPro Quik para controlar tu GoPro, compartir videos y fotos dondequiera que estés y transformar automáticamente tu contenido en increíbles historias de video sincronizadas con música y efectos.

Conexión de la cámara por primera vez

1. Descarga la aplicación GoPro Quik desde la App Store de Apple o Google Play.
2. Sigue las instrucciones que se muestran en la pantalla de la aplicación para conectar tu cámara.

Aviso para usuarios de iOS: Cuando se indique, asegúrate de permitir las notificaciones de la aplicación GoPro Quik para saber cuándo está listo tu video. Para obtener más información, consulta [Crear una historia en video](#) (página 99).

Después del primer uso

Una vez que te hayas conectado por primera vez, puedes comenzar a conectarte a través del menú Conexiones de tu cámara.

1. Si la conexión inalámbrica aún no está activada, deslízate hacia abajo en la pantalla trasera para acceder al Panel.
2. Deslízate hacia la izquierda y presiona Preferencias > Conexiones > Conectar dispositivo.
3. Sigue las instrucciones que se muestran en la pantalla de la aplicación GoPro Quik para establecer la conexión.

Conectar la cámara a la aplicación GoPro Quik

CONFIGURAR LA VELOCIDAD DE CONEXIÓN

Tu GoPro está configurada para usar la banda de Wi-Fi de 5 GHz (la más rápida disponible) cuando se conecta a otros dispositivos móviles.

Cambia la banda Wi-Fi a 2,4 GHz si tu dispositivo o región no admite la banda de 5 GHz.

1. Deslízate hacia abajo en la pantalla trasera para acceder al Panel.
2. Deslízate hacia la izquierda y toca Conexiones > Banda de Wi-Fi.

Transferir contenido

CREAR UNA HISTORIA EN VIDEO

Puedes configurar tu GoPro para que envíe automáticamente videos y fotos a tu teléfono. La aplicación GoPro Quik los usará para crear historias de videos completamente editados con música y efectos integrados.

1. Conecta la cámara a la aplicación GoPro Quik. Para obtener más información, consulta [Conectar la cámara a la aplicación GoPro Quik](#) (página 97).
2. Desliza tu dedo hacia abajo en la pantalla de inicio de la aplicación. Se copiarán las fotos de tu sesión más reciente en tu teléfono y se transformarán en una historia de video completamente editada.
3. Toca tu video para verlo.
4. Haz todas las ediciones que desees.
5. Guarda la historia o compártela con tus amigos, tu familia o tus seguidores.

Encontrar las mejores tomas

Asegúrate de marcar tus mejores tomas con etiquetas HiLight. La aplicación GoPro Quik busca etiquetas cuando crea videos. Esto permite garantizar que los momentos favoritos se incluyan en tus historias.

La GoPro también detecta tu rostro, sonrisa y más. Etiqueta automáticamente estas tomas con datos de modo que la aplicación pueda seleccionarlas para tus videos.

Para obtener más información, consulta [Agregar etiquetas HiLight](#) (página 51).

Transferir contenido

TRANSFERIR A TU TELÉFONO CON UNA CONEXIÓN CABLEADA

Utiliza una conexión cableada para transferir fotos y videos desde tu GoPro hasta tu teléfono de una manera más rápida y confiable.

1. Utiliza el cable/adaptador adecuado (no incluido) para conectar tu GoPro a tu teléfono.
2. Inicia la aplicación GoPro Quik en tu teléfono y sigue las instrucciones en pantalla.

Teléfono	Requiere cable o adaptador
Android	Cable de USB-C a USB-C estándar
Dispositivo iOS con puerto USB-C	Cable de USB-C a USB-C estándar
Dispositivo iOS con puerto Lightning	Cable USB-A a USB-C estándar y adaptador Lightning de Apple a USB para cámaras

TRANSFERIR CONTENIDO A UNA COMPUTADORA

Copia tu contenido desde la tarjeta SD a una computadora para reproducirlo y editarlo.

1. Quita la tarjeta SD de tu cámara.
2. Inserta la tarjeta a un lector o adaptador de tarjeta SD.
3. Conecta el lector de tarjeta al puerto USB de tu computadora o inserta el adaptador en la ranura de tarjetas SD.
4. Copia los archivos a tu computadora.

Transferir contenido

SUBIR CONTENIDO A LA NUBE DE FORMA AUTOMÁTICA

La suscripción a GoPro te permite subir tu contenido a la nube de forma automática, en la que podrás verlo, editarlo y compartirlo desde cualquier dispositivo.

1. Suscríbete a GoPro en gopro.com/subscribe o a través de la aplicación GoPro Quik.
2. Conecta la cámara a la aplicación GoPro Quik. Para obtener más información, consulta [Conectar la cámara a la aplicación GoPro Quik](#) (página 97).
3. Toca  en la pantalla de selección de cámara.
4. Conecta tu cámara a una toma de corriente. La carga se iniciará automáticamente.

Después de que configures tu cámara por primera vez, no será necesario conectarse a la aplicación para iniciar la función Subida auto.

Importante: Los archivos originales permanecerán en tu cámara incluso después de haberse copiado en la nube.

Transferir contenido

CAMBIAR A SUBIDA MANUAL EN LA NUBE

También puedes subir manualmente tu contenido a la nube en cualquier momento. (Tu GoPro debe estar conectada a una toma de corriente y la opción Subida auto debe estar desactivada).

1. Conecta tu cámara a una toma de corriente.
2. Desliza el dedo hacia abajo para acceder al Panel.
3. Toca Preferencias > Suscripción a GoPro > Subida manual.

ACCEDER AL CONTENIDO EN LA NUBE

1. Abre la aplicación GoPro Quik en tu dispositivo.
2. Toca  y selecciona Nube para ver, editar y compartir tu contenido.

CONSEJO PROFESIONAL: Utiliza tu contenido en la nube para crear historias de video con la aplicación GoPro Quik. Simplemente debes seleccionar contenido de la nube para comenzar una historia nueva.

Transferir contenido

DESACTIVAR SUBIDA AUTO

Puedes evitar que tu cámara intente subir contenido cada vez que esté conectada a una toma de corriente o esté completamente cargada.

1. Deslízate hacia abajo en la pantalla trasera para acceder al Panel.
2. Deslízate hacia la izquierda y presiona Conexiones > Suscripción a GoPro > Subida auto.
3. Toca Desactivar.

CONECTAR A UNA RED INALÁMBRICA DIFERENTE

1. Conecta la cámara a la aplicación GoPro Quik. Para obtener más información, consulta [Conectar la cámara a la aplicación GoPro Quik](#) (página 97).
2. Después de conectarte, toca Administrar subida auto en la aplicación.
3. Toca Redes Wi-Fi en la aplicación.
4. Selecciona una red Wi-Fi.
5. Ingresa la contraseña del Wi-Fi.
6. Toca Conectar.

CAMBIAR LAS PREFERENCIAS DE LA SUSCRIPCIÓN A GOPRO

Administra la configuración de Subida auto, configura la red inalámbrica y mucho más.

1. Deslízate hacia abajo en la pantalla trasera para acceder al Panel.
2. Deslízate hacia la izquierda y presiona Conexiones > Suscripción a GoPro.

Importante: La suscripción a GoPro estará disponible en la sección Preferencias una vez que te registres.

Configurar conexiones y preferencias

UTILIZAR EL PANEL

Con la cámara en orientación horizontal, deslízate hacia abajo en la pantalla trasera para acceder al Panel.

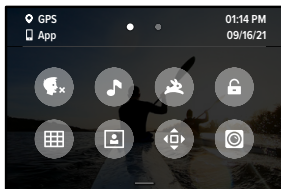

FUNCIONES DEL PANEL

El Panel te permite tocar rápidamente las siguientes configuraciones para activarlas o desactivarlas:

- | | | | |
|--|----------------------|--|--------------------------------------|
| | Control por voz | | Cuadrícula |
| | Pitidos de la cámara | | Configuración de la pantalla frontal |
| | QuikCapture | | Bloqueo de orientación |
| | Bloqueo de pantalla | | Modo accesorio de lente Max |

Configurar conexiones y preferencias



CONEXIONES

Deslízate hacia abajo en la pantalla trasera para acceder al Panel y, a continuación, deslízate hacia la izquierda. Toca Conexiones para ajustar las siguientes configuraciones:

Conexiones inalámbricas

Activa y desactiva las conexiones inalámbricas de la cámara.

Conectar dispositivo

Selecciona conectarte a la aplicación GoPro Quik o a The Remote. Para obtener más información, consulta [Conectar la cámara a la aplicación GoPro Quik](#) (página 97).

Info de la cámara

Revisa el nombre y la contraseña de la cámara.

Banda de Wi-Fi

Selecciona 5 GHz o 2,4 GHz, según la velocidad de tu conexión. Selecciona 5 GHz solo si tu teléfono y región lo permiten. Para obtener más información, consulta [Configurar la velocidad de conexión](#) (página 98).

Restablecer conexiones

Borra todas las conexiones con tus dispositivos y restablece la contraseña de tu cámara. Esto significa que tendrás que volver a conectar cada dispositivo.

Configurar conexiones y preferencias



PREFERENCIAS

Deslízate hacia abajo en la pantalla trasera para acceder al Panel y, a continuación, deslízate hacia la izquierda. Toca Preferencias para configurar tu GoPro.



GENERAL

Estos son todos los ajustes que encontrarás en la configuración General:

Volumen de pitidos

Selecciona entre Alto, Medio (opción predeterminada), Bajo o Silenciado. En el Panel, puedes activar o desactivar el volumen que establezcas en esta sección.

QuikCapture

QuikCapture está activada de forma predeterminada. Puedes desactivarla aquí. También puedes activarla o desactivarla desde el Panel.

Configuración predeterminada

Ajusta la configuración predeterminada de captura de tu GoPro cuando la enciendas con el botón Modo . Esta configuración no afecta el modo QuikCapture.

Apagado auto

Selecciona entre 5 min, 15 min (opción predeterminada), 30 min o Nunca.

Configurar conexiones y preferencias

Luces LED

Define qué luces de estado parpadean. Las opciones son Todo encend. (predeterminada), Todo apagad. o Solo frontal apag. solamente.

Antiparpadeo

Selecciona la velocidad de fotogramas regional para grabar y reproducir en una televisión. Selecciona 60 Hz (NTSC) para Norteamérica. Prueba 50 Hz (PAL) para el resto del mundo. El formato adecuado para tu región evitará que la imagen parpadee en televisores normales o televisores de alta definición cuando reproduzcas un video que se grabó en un espacio interior.

Compresión de video

Configura el formato de archivo de tus videos. Selecciona HEVC (para reducir el tamaño de los archivos) o H.264 + HEVC (para usar H.264 para maximizar la compatibilidad con dispositivos más antiguos mientras usas HEVC para la configuración avanzada).

Hora y fecha

Utilízalo para ajustar manualmente la hora y la fecha. Ambas se actualizan automáticamente cuando conectas tu cámara a la aplicación GoPro.

Formato de fecha

Se configura automáticamente en función del idioma que seleccionaste durante la instalación. También puedes ajustarlo manualmente en esta sección.

Configurar conexiones y preferencias



CONTROL POR VOZ

Elige los ajustes del control por voz y consulta todos los comandos disponibles.

Control por voz

Activa y desactiva el control por voz. También puedes activarla o desactivarla desde el Panel.

Idioma

Elige el idioma del control por voz.

Comandos

Consulta una lista completa de comandos de voz.

Para obtener más información, consulta [Controlar tu GoPro con la voz](#) (página 89).

Configurar conexiones y preferencias



PANTALLAS

Ajusta la orientación y el brillo, y configura el protector de pantalla.

Orientación

Mantiene la pantalla de tu cámara en la posición correcta hacia arriba cuando la giras.

Para obtener más información, consulta [Configurar la orientación de la pantalla](#) (página 52).

Protector de la pantalla trasera

Establece el protector de la pantalla trasera en 1, 2 (opción predeterminada), 3 o 5 minutos. Selecciona Nunca para dejar tu pantalla encendida.

Importante: Los botones de la cámara y el Control por voz funcionarán incluso si la pantalla está apagada.

Protector de la pantalla frontal

Establece el protector de la pantalla frontal en 1, 2, 3 o 5 minutos. También puedes elegir Nunca o Coincidir con pantalla trasera (predeterminado) para sincronizar con el protector de la pantalla trasera.

Brillo

Utiliza el deslizador para ajustar el brillo de la pantalla.

Configurar conexiones y preferencias



REGIONAL

Activa el GPS, selecciona tu idioma y consulta toda la información normativa de la cámara.

GPS

Activa el GPS para hacer un seguimiento de la velocidad, la distancia y mucho más. Agrega datos superpuestos usando la aplicación GoPro Quik para ver a qué velocidad, distancia y altura estabas en tus videos. Para obtener más información y conocer la compatibilidad de los dispositivos móviles, consulta gopro.com/telemetry.

Idioma

Selecciona el idioma que aparece en tu cámara.



ACCESORIOS

Utiliza estas configuraciones con los accesorios de tu HERO10 Black.

Accesorio de lente Max

Agrega el control Accesorio de lente Max al Panel de tu cámara.

Accesorio multimedia

Selecciona el tipo de micrófono externo que estás conectando al accesorio multimedia.

Configurar conexiones y preferencias



ACERCA DE

Actualiza tu GoPro, además de buscar el nombre, el número de serie, la condición de la batería y la versión del software de tu cámara.

Actualizaciones de GoPro

Actualiza el software de tu cámara para asegurarte de tener las últimas funciones y mejoras de rendimiento.

Información de la cámara

Encuentra el nombre, el número de serie y la versión del software de tu cámara.

Información de la batería

Revisa la condición de tu batería aquí. Asegúrate de utilizar la batería recargable de GoPro (HERO10 Black). El uso de una batería antigua de GoPro o de una batería que no sea GoPro puede limitar enormemente el rendimiento de tu cámara.



NORMATIVA

Consulta las certificaciones de tu cámara GoPro.

Configurar conexiones y preferencias



RESTABLECER

Formatea tu tarjeta SD o restablece las configuraciones de tu cámara.

Formatear la tarjeta SD

Reformatea tu tarjeta SD. Esto borrará todo tu contenido, por lo que debes asegurarte de guardarlo antes.

Restablecer configuración predeterminada

Restablece la configuración predeterminada precargada a la configuración original y elimina todas las configuraciones personalizadas.

Resetear consejos de la cámara

Revisa todos los consejos de la cámara desde el comienzo.

Resetear a valores de fábrica

Restablece todas las configuraciones de tu cámara y borra todas las conexiones.

Mensajes importantes

Es poco común que se presenten problemas, pero tu GoPro te indicará si los hubiera. Estos son algunos de los mensajes que pueden aparecer.



LA CÁMARA ESTÁ DEMASIADO CALIENTE

El ícono de Temperatura aparecerá en la pantalla táctil si la temperatura de tu cámara se eleva demasiado y es necesario que disminuya.

La cámara se diseñó para reconocer cuándo está en riesgo de sobrecalentarse y se apaga de forma automática cuando es necesario. Solo debes dejarla reposar hasta que se enfríe para volver a usarla.

Importante: El rango de temperatura ambiente de funcionamiento de tu HERO10 Black es de (-10 °C a 35 °C). Las temperaturas altas harán que tu cámara consuma más energía y la batería se descargue más rápido.

CONSEJO PROFESIONAL: Si capturas contenido a una alta resolución y velocidad de fotogramas, la cámara se calentará más rápido, especialmente en entornos de alta temperatura. Intenta cambiar a una resolución y velocidad de fotogramas más bajas para disminuir el riesgo de sobrecalentamiento de tu GoPro.

ERROR EN LA TARJETA SD

Tu GoPro puede detectar una variedad de problemas con la tarjeta SD. Los problemas pueden deberse, entre otros, a una descarga electrostática. Si esto ocurre, reinicia la cámara. Intentará reparar automáticamente cualquier archivo dañado y volver a funcionar de forma correcta.

Mensajes importantes



REPARAR UN ARCHIVO

Tu GoPro intentará reparar automáticamente los archivos dañados. Los archivos pueden dañarse si tu cámara se descarga mientras grabas o si se presenta algún problema cuando guardes el archivo. El ícono de Reparación de archivo aparecerá en la pantalla táctil si hay una reparación en proceso. La cámara te indicará cuando finalice y si se reparó el archivo.

TARJETA DE MEMORIA LLENA

La cámara te indicará si la tarjeta SD está llena. Si deseas seguir grabando, debes transferir o eliminar algunos archivos.

CLASIFICACIÓN DE TARJETA SD

Tu cámara necesita una tarjeta SD con calificación V30, UHS-3 o superior para funcionar al máximo. Tu cámara te informará si la tarjeta tiene una calificación inferior a V30/UHS-3 o si esta se ha degradado con el tiempo y ya no puede cumplir con sus estándares.

BATERÍA BAJA, APAGANDO

Aparecerá un mensaje de batería baja en la pantalla táctil cuando el nivel de carga sea inferior al 10 %. Si la batería se descarga mientras grabas un video, la cámara dejará de grabar, guardará el video y se apagará.

Restablecer la cámara

REINICIAR TU GOPRO

Si tu cámara no responde, mantén presionado el botón Modo  durante 10 segundos. Esta acción reiniciará tu cámara y tu configuración no sufrirá ningún cambio.

RESTABLECER CONFIGURACIÓN A LOS VALORES PREDETERMINADOS

Esta acción restablecerá todas las configuraciones originales de tu cámara a los valores predeterminados.

1. Deslízate hacia abajo en la pantalla trasera para acceder al Panel.
2. Deslízate hacia la izquierda y toca Preferencias > Restablecer > Restablecer configuración predeterminada.

Importante: Al restaurar las configuraciones predeterminadas originales de la cámara a los valores predeterminados, se eliminarán las configuraciones personalizadas.

RESTABLECER CONEXIONES

Esta opción elimina las conexiones del dispositivo y restablece la contraseña de la cámara. Si restableces las conexiones, deberás volver a conectar todos tus dispositivos.

1. Deslízate hacia abajo en la pantalla trasera para acceder al Panel.
2. Deslízate hacia la izquierda y presiona Conexiones > Restablecer conexiones.

RESTABLECER LOS CONSEJOS DE LA CÁMARA

¿Quieres ver los consejos de la cámara de nuevo? Te mostramos cómo puedes hacerlo desde el comienzo.

1. Deslízate hacia abajo en la pantalla trasera para acceder al Panel.
2. Deslízate hacia la izquierda y toca Preferencias > Restablecer > Restablecer consejos de la cámara.

Restablecer la cámara

RESTABLECER CONFIGURACIÓN DE FÁBRICA

Esta opción restablecerá todas las configuraciones originales de tu cámara, eliminará todas las conexiones con otros dispositivos y anulará el registro de la cámara en la suscripción a GoPro. Puede ser útil si deseas dársela a un amigo y quieres resetearla completamente a su estado original.

1. Deslízate hacia abajo en la pantalla trasera para acceder al Panel.
2. Deslízate hacia la izquierda y toca Preferencias > Restablecer > Restablecer a valores de fábrica.

Importante: Si restableces la configuración de fábrica, no se borrará el contenido de la tarjeta SD y la acción no afectará el software de tu cámara.

Montaje de GoPro



1



2



3

PIEZAS DE MONTAJE

1. Hebilla de montaje
2. Tornillo moleteado
3. Soporte adhesivo curvo

Montaje de GoPro

USO DEL ADAPTADOR DE MONTAJE

Dependiendo del soporte que uses, podrás usar una hebilla de montaje o fijar tu GoPro directamente al soporte.

Consulta [Uso de soportes adhesivos](#) (página 120) para obtener consejos sobre cómo utilizar soportes adhesivos.

1. Coloca los adaptadores plegables en la posición de montaje.
2. Alinea los adaptadores plegables de la cámara con los adaptadores de montaje de la hebilla.
3. Fija la cámara en la hebilla de montaje con un tornillo moleteado.

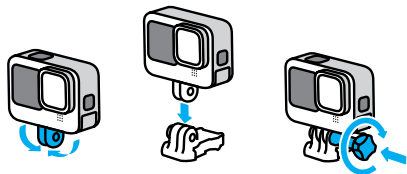

Montaje de GoPro

4. Fija la hebilla de montaje al soporte.
 - a. Levanta la clavija de la hebilla de montaje.
 - b. Desliza la hebilla en el soporte hasta que encaje en su lugar.
 - c. Presiona la clavija hacia abajo de nuevo para que esté alineada con la hebilla.

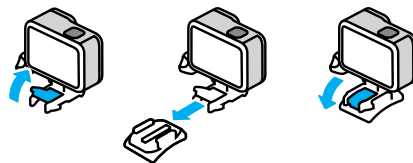

Montaje de GoPro

USAR SOPORTES ADHESIVOS

Sigue estas pautas para fijar soportes adhesivos a cascos, vehículos y otros equipos:

- Sujeta los soportes, al menos, 24 horas antes de usarlos.
- Sujeta los soportes únicamente a superficies lisas. Si la superficie tiene textura o es porosa, no se pegarán correctamente.
- Presiona firmemente los soportes en su lugar. Asegúrate de que el adhesivo esté en contacto con la superficie por completo.
- Únicamente utiliza superficies limpias y secas. La cera, el aceite, la suciedad u otros residuos debilitan la unión y se podría desprender tu cámara.
- Sujeta el soporte en condiciones secas a temperatura ambiente. No se adherirá correctamente en ambientes fríos o húmedos ni en superficies con esas características.
- Consulta las regulaciones y las leyes estatales y locales para asegurarte de que la fijación de una cámara a un equipo (como un equipo de caza) esté permitida. Cumple siempre con las regulaciones que restringen el uso de cámaras o de aparatos electrónicos de consumo.



ADVERTENCIA: Para evitar lesiones, no uses un amarre al montar la cámara sobre un casco. No montes la cámara directamente en esquís o tablas de snowboard.

Para obtener más información sobre los soportes, visita gopro.com.

Montaje de GoPro

ADVERTENCIA: Si utilizas un soporte o una correa de casco para GoPro, asegúrate de utilizar un casco que cumpla con los requisitos de seguridad correspondientes.



Elige el casco correcto para el deporte o la actividad que practiques y asegúrate de que el calce y el tamaño sean los adecuados para ti. Revisa tu casco para asegurarte de que está en buen estado y sigue, en todo momento, las instrucciones del fabricante relacionadas con el uso seguro del caso.

Si tu casco sufre un impacto importante, reemplázalo. Ningún casco puede proteger contra lesiones en todos los accidentes. Mantente seguro.

USAR TU GOPRO DEBAJO O CERCA DEL AGUA

Tu GoPro se puede sumergir a 10 m con la puerta bloqueada. No necesitas ninguna carcasa adicional para sumergirla.

La pantalla táctil fue diseñada para funcionar en condiciones de humedad, sin embargo, es posible que debas secarla, ya que no podrá captar correctamente los comandos. Aunque no funciona bajo el agua, podrás usar los botones de la cámara para navegar por los menús al sumergirte. Para obtener más información, consulta [Navegar con los botones](#) (página 27).

CONSEJO PROFESIONAL: Usa un amarre y un Floaty (se venden por separado) para que tu cámara flote en caso de que se desmonte del soporte.

Para capturar aventuras extremas a más de 60 m, utiliza la Carcasa protectora (HERO10 Black) que se vende por separado.

Para obtener más información acerca de Amarres para cámara, Floaty y la Carcasa protectora, visita gopro.com.

Extraer la puerta

Es posible que en algún momento necesites extraer la puerta de tu cámara.

NOTA: Extrae la puerta únicamente en un ambiente seco y sin polvo. La cámara no es sumergible si tiene la puerta abierta o si esta se extrae.

EXTRAER LA PUERTA

1. Desbloquea el pestillo y abre la puerta.
2. Con la puerta en posición horizontal, tira suavemente hacia afuera hasta extraerla.

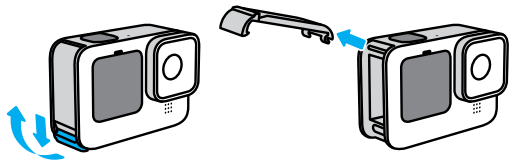

ADVERTENCIA: Evita utilizar tu GoPro sin la puerta. La batería podría salirse mientras la usas.

Extraer la puerta

VOLVER A COLOCAR LA PUERTA

1. Alinea la puerta con la pequeña barra plateada.
2. Presiona la puerta firmemente contra la pequeña barra plateada hasta que encaje en su lugar y esté sujeta de forma segura.

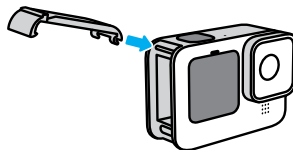

ADVERTENCIA: La puerta de la cámara se puede extraer. Asegúrate de que la puerta haya quedado bien cerrada y sellada después de cerrarla.

Mantenimiento

Sigue estos consejos para obtener el mejor rendimiento de la cámara:

- La GoPro es sumergible hasta 10 m, no se necesita una carcasa. Asegúrate de que la puerta esté cerrada antes de utilizar la cámara cerca del agua, el polvo o la arena.
- Antes de cerrar la puerta, asegúrate de que la junta esté limpia. Usa un paño para limpiar la junta, de ser necesario.
- Asegúrate de que tu GoPro esté limpia y seca antes de abrir la puerta. Enjuaga la cámara con agua dulce y sécala con un paño.
- Si se endurece la arena o la suciedad que hay alrededor de la puerta, remoja la cámara en agua tibia por 15 minutos y, luego, enjuaga a fondo para eliminar la suciedad. Asegúrate de que tu cámara esté seca antes de abrir la puerta.
- Para obtener el mejor rendimiento del audio, sacude tu cámara o sopla el micrófono para quitar el agua y la suciedad de los orificios del micrófono. No uses aire comprimido para limpiar las entradas del micrófono. Si lo haces, podrían dañarse las membranas internas que hacen que tu cámara sea sumergible.
- Después de cada uso en agua salada, enjuaga tu cámara con agua dulce y sécala con un paño suave.
- La tapa de la lente está hecha de vidrio reforzado extremadamente resistente; sin embargo, igual puede rayarse o agrietarse. Mantenla limpia con un paño suave y sin pelusas.
- Si se acumula suciedad entre la lente y el anillo de ajuste, sácala con agua o aire. No insertes objetos extraños alrededor de la lente.

Información de la batería

MAXIMIZAR LA VIDA ÚTIL DE LA BATERÍA

Estas son algunas sugerencias para maximizar la vida útil de la batería:

- Captura videos con velocidades de fotograma y resoluciones más bajas.
- Utiliza el protector de pantalla y ajusta el brillo de la pantalla.
- Apaga la pantalla frontal.
- Desactiva el GPS.
- Desactiva las conexiones inalámbricas.
- Aplica estas configuraciones:
 - *QuikCapture* (página 106)
 - *Apagado auto* (página 106)

GRABAR MIENTRAS SE CARGA LA BATERÍA

Puedes usar el cable USB-C incluido con la cámara para capturar videos y fotos mientras está conectada a un adaptador de carga USB, el Supercharger GoPro u otra fuente de alimentación externa. Esta opción es ideal para capturar videos largos y secuencias.

Ten cuidado de no tocar el área cerca de la ranura de la tarjeta SD cuando estés grabando. Si mueves la tarjeta SD, se podría interrumpir o detener la grabación. Tu cámara te informará si esto sucede. Tu contenido no se dañará ni se perderá como resultado de este movimiento, pero es posible que debas reiniciar la cámara para continuar.

Aunque la cámara se esté cargando, la batería no se carga durante la grabación. Comenzará a cargarse cuando termines la grabación. No puedes grabar mientras la cámara esté conectada a un ordenador.

Información de la batería

Importante: Dado que la puerta está abierta, la cámara no es sumergible durante la carga.

CONSEJO PROFESIONAL: Utiliza la puerta de paso USB (se vende por separado) para que tu cámara siga siendo resistente al clima y la batería permanezca en su lugar cuando se conecta a una fuente de alimentación externa.



ADVERTENCIA: Si utilizas un cargador de pared o un cable de alimentación no fabricado por GoPro, podrías dañar la batería de tu cámara e incluso podría generarse un incendio o una fuga. A excepción del GoPro Supercharger (se vende por separado), usa únicamente cargadores con descripción de salida de 5 V 1 A. Si no conoces el voltaje ni la corriente de tu cargador, usa el cable USB-C incluido para cargar tu cámara mediante una computadora.

ALMACENAMIENTO Y MANIPULACIÓN DE LA BATERÍA

Tu GoPro tiene muchos componentes delicados, como la batería. Evita exponer tu cámara a temperaturas muy frías o muy calientes. Las temperaturas extremas pueden reducir temporalmente la duración de la batería o hacer que tu cámara deje de funcionar de forma correcta en algunos momentos. Evita los cambios drásticos de temperatura o humedad, ya que se puede producir condensación en el exterior o el interior de la cámara.

No seques tu cámara con una fuente de calor externa, como un horno de microondas ni un secador de pelo. La garantía no cubre los daños de la cámara o batería causados por contacto con líquidos en el interior de la cámara.

Información de la batería

No guardes la batería con objetos metálicos, como monedas, llaves ni collares. Si los terminales de la batería entran en contacto con objetos metálicos, se puede producir un incendio.

No llesves a cabo ningún tipo de modificación no autorizada en tu cámara. Si lo haces, tu seguridad, el cumplimiento normativo y el rendimiento de la cámara pueden verse comprometidos, y la garantía podría anularse.

Importante: Las bajas temperaturas reducen la capacidad de las baterías. Este hecho se acentúa más en el caso de las baterías más antiguas. Si sueles usar la cámara con bajas temperaturas, sustituye las baterías cada año para garantizar un rendimiento óptimo.

CONSEJO PROFESIONAL: Carga la cámara completamente antes de guardarla; de esa forma, maximizarás la vida útil de la batería.



ADVERTENCIA: No tires, desarmes, abras, aplastes, dobles, deformes, perfores, tritures, calientes en el microondas, incineres ni pintes la cámara o la batería. No insertes objetos extraños en ninguna abertura de la cámara, como en el puerto USB-C. No utilices tu cámara si se daña; por ejemplo, si presenta grietas, perforaciones o daños provocados por el agua. Una batería integrada desarmada o con perforaciones puede causar una explosión o un incendio.

Información de la batería

ELIMINACIÓN DE LA BATERÍA

La mayoría de las baterías de iones de litio recargables se clasifican como residuos no peligrosos y se pueden arrojar en los residuos de recolección municipal. En muchas regiones se exige el reciclaje de baterías. Consulta las leyes locales para asegurarte de que puedes arrojar las baterías recargables a la basura. Para desechar las baterías de iones de litio de manera segura, protege los terminales con cinta de embalar, de enmascarar o aisladora para evitar que entren en contacto con otros metales y se produzca un incendio durante el transporte de la basura.

Sin embargo, las baterías de iones de litio contienen materiales reciclables y son aceptados para el reciclado por el Programa de reciclado de baterías de la Corporación de Reciclaje de Baterías Recargables (Rechargeable Battery Recycling Corporation, RBRC). Visita el sitio web call2recycle.org de Call2Recycle o llama al 1-800-BATTERY en Norteamérica para encontrar un lugar de reciclaje cercano.

Nunca arrojes una batería al fuego porque puedes explotar.



ADVERTENCIA: Utiliza únicamente baterías de repuesto, cables de alimentación y accesorios o dispositivos de carga de batería de GoPro con tu cámara.

El uso de una batería antigua de GoPro o de una que no sea GoPro puede limitar enormemente el rendimiento de tu cámara, anulará la garantía y podría provocar incendios, descargas eléctricas u otros riesgos de seguridad.

Resolución de problemas

MI CÁMARA GOPRO NO ENCIENDE

Asegúrate de que tu GoPro esté cargada. Consulta [Configuración de la batería y la tarjeta SD](#) (página 10). Si la batería no se carga correctamente, prueba a reiniciar la cámara. Consulta [Reiniciar tu GoPro](#) (página 115).

MI CÁMARA GOPRO NO RESPONDE CUANDO PRESIONO UN BOTÓN

Consulta [Reiniciar tu GoPro](#) (página 115).

LA REPRODUCCIÓN EN LA COMPUTADORA SE ENTRECORTA

La reproducción entrecortada no suele ser un problema del archivo. Si la reproducción del contenido se entrecorta, puede ser a causa de uno de los siguientes problemas:

- La computadora no es compatible con archivos HEVC. Intenta descargar la última versión de GoPro Player para Mac o Windows, gratis en gopro.com/apps.
- Tu computadora no cumple con los requisitos mínimos del software que usas para reproducir contenido.

OLVIDÉ EL NOMBRE DE USUARIO O LA CONTRASEÑA DE MI CÁMARA

Deslízate hacia abajo en la pantalla trasera para acceder al Panel, luego, deslízate hacia la izquierda y toca Preferencias > Conexiones > Info de la cámara.

NO SÉ QUÉ VERSIÓN DE SOFTWARE TENGO

Deslízate hacia abajo en la pantalla trasera para acceder al Panel y toca Preferencias > Acerca de > Info de la cámara.

Resolución de problemas

NO ENCUENTRO EL NÚMERO DE SERIE DE MI CÁMARA

El número de serie está impreso dentro del compartimento de la batería de tu cámara. También puedes encontrarlo deslizándote hacia abajo en la pantalla trasera para acceder al Panel y, luego, tocando Preferencias > Acerca de > Info de la cámara.

Para leer más respuestas a las preguntas frecuentes, visita gopro.com/help.

Especificaciones técnicas: Video

RESOLUCIÓN DE VIDEO (RES)

La resolución de video hace referencia a la cantidad de líneas horizontales usadas en cada fotograma de video. Un video de 1080p está compuesto por 1080 líneas horizontales. Un video de 5,3K está compuesto por 5312 líneas horizontales. Debido a que mientras más líneas haya, mejor será la resolución, 5,3K brindará una imagen más detallada que 1080p.

Resolución de video	Descripción
5,3K	Nuestra mejor resolución de video. Captura espectaculares videos en ultra-HD en la relación de aspecto de 16:9. Se puede utilizar para capturar imágenes fijas de 15,8 MP desde un video.
5K 4:3	Video de resolución muy alta que captura una mayor superficie de la escena con la relación de aspecto más alta de 4:3. Ideal para contenido desde de puntos de vista y captura de imágenes fijas de 19,6 MP desde el video.
4K 4:3	Los videos en ultra-HD con relación de aspecto alta de 4:3 capturan más detalles de la escena que las tomas de 16:9. Se puede utilizar para capturar imágenes fijas de 12 MP desde un video.
4K	Video en ultra-HD con relación de aspecto de 16:9. Ideal para tomas desde una posición fija o desde cámaras fijadas en un trípode. Puede utilizarse para capturar imágenes fijas de 8 MP desde un video.

Especificaciones técnicas: Video

Resolución de video	Descripción
2.7K 4:3	Excelente para tomas de alta resolución con la cámara montada en el equipo o en el cuerpo con reproducción fluida a cámara lenta.
2,7K	Video de alta resolución de 16:9 que proporciona resultados deslumbrantes de calidad cinematográfica para producciones profesionales.
1080p	Resolución HDTV estándar ideal para todos los tipos de imagen y para compartir contenido en las redes sociales. Sus opciones altas de 240 y 120 fps permiten añadir un efecto de cámara superlenta durante la edición.

Especificaciones técnicas: Video

La siguiente tabla compara el tamaño de los fotogramas para cada resolución:

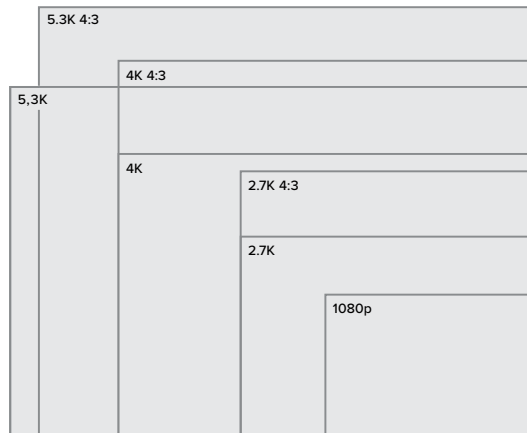

CONSEJO PROFESIONAL: Asegúrate de que tu teléfono, computadora o televisor sean compatibles con la configuración seleccionada, especialmente si usas resoluciones y velocidades de fotogramas altas.

Especificaciones técnicas: Video

FOTOGRAMAS POR SEGUNDO (FPS)

Los fotogramas por segundo hacen referencia a la cantidad de fotogramas capturados en cada segundo del video. Los valores de fps más altos (60, 120 o 240) son mejores para capturar tomas con movimientos rápidos. También puedes usar valores de fps altos para la reproducción en cámara lenta.

Resolución y FPS

Las resoluciones de video más altas capturan contenido más claro y detallado; sin embargo, suelen estar disponibles con valores de fps más bajos.

Las resoluciones de video más bajas capturan contenido menos detallado y claro, sin embargo, permiten obtener tomas con valores de fps más altos.

Cuando seleccionas una resolución en la pantalla RES | FPS, todas las velocidades de fotogramas disponibles para la resolución que seleccionaste se muestran en color blanco. Las velocidades de fotogramas no disponibles se muestran en color gris.

Especificaciones técnicas: Video

RELACIÓN DE ASPECTO

La relación de aspecto hace referencia al ancho y alto de una imagen. Tu GoPro captura videos y fotos con dos relaciones de aspecto.

4:3

El formato de alto de 4:3 captura más detalles de la escena que el formato de pantalla completa de 16:9. Ideal para selfis y contenido desde puntos de vista. Las resoluciones 4:3 están enumeradas en la fila superior de la pantalla RES | FPS.

16:9

Este es el formato estándar que se utiliza para televisores de alta definición y programas de edición. El formato de pantalla completa es ideal para capturar contenido cinematográfico impresionante. Las resoluciones 16:9 están enumeradas debajo de las resoluciones 4:3 en la pantalla RES | FPS.

Importante: Aparecerán barras de color negro en ambos lados de la pantalla durante la reproducción de contenido de 4:3 en un televisor de alta definición.

Especificaciones técnicas: Video

LENTES DIGITALES (VIDEO)

Las lentes digitales te permiten escoger la superficie de la escena que quieres capturar con tu cámara. Las diferentes lentes también afectan el nivel de zoom y el efecto de ojo de pez de la toma.

Lentes digitales	Descripción
SuperView (16 mm)	El campo de visión más amplio y más alto, como video 16:9.
Amplio (16 a 34 mm)	Campo de visión amplio que captura lo máximo posible en la toma.
Lineal (19 a 39 mm)	Campo de visión amplio sin el efecto ojo de pez en SuperView y Amplio.

Especificaciones técnicas: Video

Lentes digitales	Descripción
	Captura un campo de visión amplio sin el efecto ojo de pez en SuperView y Amplio. Mantiene nítido y nivelado el contenido incluso si tu cámara se inclina mientras estás grabando. <i>Importante:</i> El contenido se inclinará si tu cámara gira más de 23° a 45° (dependiendo de la configuración seleccionada) mientras grabas. CONSEJO PROFESIONAL: Usa el Accesorio de lente Max (se vende por separado) para actualizar tu GoPro con bloqueo de horizonte. Mantiene las tomas niveladas y estables incluso si la cámara no está montada en el centro o si gira 360° mientras grabas.
Lineal y alineación con el horizonte (19 a 39 mm)	
Estrecho (27 mm)	Campo de visión estrecho sin el efecto ojo de pez en SuperView y Amplio.

Importante: Únicamente estarán disponibles las lentes compatibles con la resolución y la velocidad de fotogramas que seleccionaste.

CONSEJO PROFESIONAL: Usa el Accesorio de lente Max (se vende por separado) para aumentar tu campo de visión con una lente digital de gran angular de 155°: la más ancha que existe en una cámara HERO.

Especificaciones técnicas: Video

CONFIGURACIÓN DE VIDEO DE HERO10 BLACK

A continuación, te mostramos un resumen de las resoluciones de video de tu cámara, además de las opciones de fps, lentes y relación de aspecto disponibles para cada una.

Resolución de video (RES)	FPS (60 Hz /50 Hz)*	Lentes digitales	Resolución de pantalla	Relación de aspecto
5,3K	60/50 30/25 24/24	Amplio, Lineal, Lineal con alineación con el horizonte, Estrecho	5312x2988	16:9
5K 4:3	30/25 24/24	Amplio, Lineal, Lineal con alineación con el horizonte, Estrecho	5120x3840	4:3
4K	120/100	Amplio, Lineal, Lineal con alineación con el horizonte, Estrecho	3840x2160	16:9
4K	60/50 30/25 24/24	SuperView, Amplio, Lineal, Lineal con Alineación con el horizonte, Estrecho	3840x2160	16:9

Especificaciones técnicas: Video

Resolución de video (RES)	FPS (60 Hz /50 Hz)*	Lentes digitales	Resolución de pantalla	Relación de aspecto
4K 4:3	60/50 30/25 24/24	Amplio, Lineal, Lineal con alineación con el horizonte, Estrecho	4000x3000	4:3
2.7K	240/200	Amplio, Lineal, Lineal con alineación con el horizonte, Estrecho	2704x1520	16:9
2.7K	120/100 60/50	SuperView, Amplio, Lineal, Lineal con alineación con el horizonte, Estrecho	2704x1520	16:9
2.7K 4:3	120/100 60/50	Amplio, Lineal, Lineal con alineación con el horizonte, Estrecho	2704x2028	4:3

*60 Hz (NTSC) y 50 Hz (PAL) indican el formato de video, que depende de tu región. Para obtener más información, consulta [Antiparpadeo](#) (página 107).

Para obtener consejos sobre qué configuración utilizar, consulta [Ajustes sugeridos](#) (página 32).

Especificaciones técnicas: Video

Resolución de video (RES)	FPS (60 Hz /50 Hz)*	Lentes digitales	Resolución de pantalla	Relación de aspecto
1080p	240/200	Amplio, Lineal, Lineal con alineación con el horizonte, Estrecho	1920x1080	16:9
1080p	120/100 60/50 30/25 24/24	SuperView, Amplio, Lineal, Lineal con Alineación con el horizonte, Estrecho	1920x1080	16:9

*60 Hz (NTSC) y 50 Hz (PAL) indican el formato de video, que depende de tu región. Para obtener más información, consulta [Antiparpadeo](#) (página 107).

Para obtener consejos sobre qué configuración utilizar, consulta [Ajustes sugeridos](#) (página 32).

Especificaciones técnicas: Video



Resoluciones altas/Velocidades de fotogramas altas

Si grabas un video de alta resolución o con un valor de fps alto cuando hace calor, tu cámara puede recalentarse y usar más energía.

Si te conectas a la aplicación GoPro Quik en entornos sin flujo de aire, puedes ocasionar que la cámara se caliente aún más, utilice incluso más energía y disminuya la duración de grabación.

Si la temperatura alta es un problema, prueba grabando videos más cortos. También limita el uso de funciones que requieren mucha energía, como la aplicación GoPro Quik. The Remote (se vende por separado) puede controlar tu GoPro, a la vez que utiliza menos energía.

Tu cámara te indicará si debes apagarla y esperar a que se enfríe. Para obtener más información, consulta [Mensajes importantes](#) (página 113).

Especificaciones técnicas: Video

ESTABILIZACIÓN DE VIDEO HYPERSMOOTH

HyperSmooth permite grabar contenido extremadamente fluido corrigiendo la vibración de la cámara. Recorta tus videos mientras grabas, lo que te permite almacenar en búfer el contenido. Esto la hace perfecta para andar en bicicleta, andar en skate, esquiar, capturar tomas con la cámara en la mano y más. Tu GoPro tiene cuatro ajustes HyperSmooth:

Configuración	Descripción
Boost	Estabilización de video máxima con un recorte ajustado.
Alta	Estabilización de video máxima.
Estándar	Estabilización de video ligeramente reducida para que la batería dure más.
Desactivado	Graba sin estabilización ni recorte de video.

Puedes hacer que tu contenido sea aún más nítido mediante el uso del zoom táctil para recortar tus tomas antes de comenzar a grabar. Esto le brinda a la cámara incluso más espacio de almacenamiento para usar durante la estabilización de tu video. El uso de las lentes Lineal y alineación con el horizonte también mejorará la estabilización.

CONSEJO PROFESIONAL: Usa el Accesorio de lente Max (se vende por separado) para maximizar tu GoPro con lo último en estabilización de video duradera de hasta 2,7K.

Especificaciones técnicas: Video

INTERVALO DE GRABACIÓN EN BUCLE

Puedes configurar tu GoPro para grabar bucles de 5 (opción determinada), 20, 60 o 120 minutos. También puede configurarse en MÁX para que grabe hasta que la tarjeta SD esté completa para luego volver a grabar en bucle sobre el comienzo del video.

Especificaciones técnicas: Foto

SUPERFOTO

SuperFoto analiza automáticamente la escena y aplica de forma inteligente el mejor procesamiento de imagen a la toma.

Según el tipo de iluminación, el movimiento en tus fotos y otras condiciones adicionales, SuperFoto seleccionará una de las siguientes tres opciones:

Alto rango dinámico (HDR)

Nuestro HDR mejorado captura varias fotos y las combina en una toma individual que resalta los detalles de escenas en las que se mezclan luz brillante y sombras.

Reducción del ruido en varios fotogramas

Combina automáticamente varias tomas en una foto individual con menos distorsión digital (ruido).

Foto estándar

Incluye Mapeo de tono local, el cual mejora las fotos mediante el aumento de los detalles y el contraste solo cuando es necesario.

SuperFoto solo funciona para fotos individuales. Debido al tiempo adicional necesario para aplicar el procesamiento de la imagen, puede tardar un poco más procesar y guardar cada toma.

Importante: SuperFoto no funciona con fotos RAW, con Protune ni con la función Control de exposición.

Especificaciones técnicas: Foto

Desactivar SuperFoto

La función SuperFoto está activada de forma predeterminada. A continuación, te mostramos cómo desactivarla.

1. En la pantalla de configuración de Foto, toca Salida.
2. Cambia a Estándar, HDR o RAW.

HDR

El Alto rango dinámico (HDR) es una de las técnicas de procesamiento de imagen que utiliza SuperFoto para mejorar tus fotos. Combina varias tomas en una foto individual con los mejores resultados. Selecciona esta configuración si deseas utilizar HDR siempre que tomes una foto.

1. En las configuraciones de Foto, toca Salida.
2. Selecciona HDR.

HDR activado puede utilizarse únicamente para fotos individuales. Para obtener los mejores resultados, utiliza esta función en tomas de alto contraste con la mínima cantidad de movimiento.

Importante: HDR no funciona con RAW ni con la función Control de exposición.

Especificaciones técnicas: Foto

VELOCIDAD DE OBTURACIÓN (NOCTURNA Y SECUENCIA NOCTURNA)

La velocidad de obturación te permite decidir por cuánto tiempo se mantendrá abierto el obturador de tu cámara durante los modos Nocturna y Secuencia nocturna. A continuación, te mostramos tus opciones disponibles y algunos consejos sobre cuándo usarlas:

Velocidad	Ejemplos
Auto (hasta 30 segundos)	Amanecer, atardecer, alba, crepúsculo, penumbra, noche.
2, 5, 10 o 15 segundos	Alba, crepúsculo, penumbra, tráfico de noche, rueda de la fortuna, fuegos artificiales, pintura con luz.
20 segundos	Cielo nocturno (con luz).
30 segundos	Cielo estrellado, Vía Láctea (oscuridad completa).

CONSEJO PROFESIONAL: Para reducir la distorsión cuando usas los modos Nocturna y Secuencia nocturna, monta tu cámara a un trípode o ubícala sobre una superficie estable donde no tambalee ni se mueva.

Especificaciones técnicas: Foto

VELOCIDAD DE RÁFAGA

Captura escenas de acción rápida con una de las siguientes opciones de configuración de alta velocidad:

- Automático (hasta 25 fotos en 1 segundo, según las condiciones de iluminación)
- 30 fotos en 3, 6 o 10 segundos
- 25 fotos en 1 segundo
- 10 fotos en 1 o 3 segundos
- 5 fotos en 1 segundo
- 3 fotos en 1 segundo

LENTES DIGITALES (FOTO)

Las lentes digitales te permiten escoger la cantidad de la escena que quieres capturar con tu cámara. También afectan el nivel de zoom y el efecto de ojo de pez de tu toma. Hay tres opciones de lente para las fotos:

Lentes digitales	Descripción
Amplio (16 a 34 mm)	Campo de visión amplio que captura lo máximo posible en la toma.
Lineal (19 a 39 mm)	Campo de visión amplio sin el efecto gran angular del ojo de pez.
Estrecho (27 mm)	Campo de visión estrecho sin el efecto gran angular del ojo de pez.

CONSEJO PROFESIONAL: Usa el Accesorio de lente Max (se vende por separado) para aumentar tu campo de visión con una lente digital de gran angular de 155°: la más ancha que existe en una cámara HERO.

Especificaciones técnicas: Foto

FORMATO RAW

Cuando esta configuración está activada, todas las fotos se guardan como imágenes .jpg (para ver en la cámara o compartir con la aplicación GoPro Quik) y archivos .gpr.

El archivo .gpr se basa en el formato DNG de Adobe. Estos archivos pueden usarse con Adobe Camera Raw (ACR), versión 9.7 o posterior. También puedes usarlos con Adobe Photoshop Lightroom CC (versión 2015.7 o posterior) y Adobe Photoshop Lightroom 6 (versión 6.7 o posterior).

En el modo Foto, el formato RAW está disponible para Foto, Ráfaga, Nocturna, Foto secuencial y Secuencia nocturna con las siguientes condiciones y excepciones:

- La función SuperFoto debe estar desactivada.
- La lente digital debe estar configurada en Amplio.
- El zoom debe estar desactivado.
- El formato RAW no está disponible para tomar fotos continuas.
- Para Foto secuencial, el intervalo debe ser de al menos 5 segundos.
- Para Secuencia nocturna, la configuración del Obturador debe ser de al menos 5 segundos.

CONSEJO PROFESIONAL: Las fotos en formato .gpr se guardan en la misma ubicación y con el mismo nombre que los archivos .jpg. Para acceder a estos archivos, inserta tu tarjeta SD en un lector de tarjetas y busca los archivos con el explorador de archivos de la computadora.

Especificaciones técnicas: Secuencia

VELOCIDAD DE VIDEO DE TIMEWARP

Puedes aumentar la velocidad de video de TimeWarp hasta 30x para convertir actividades largas en momentos que puedes compartir. La opción predeterminada es Auto, que configura la velocidad de forma automática por ti.

También puedes ajustar la velocidad tú mismo. Utiliza la siguiente tabla para estimar la duración de tus videos. Por ejemplo, si grabas a una velocidad de 2x durante 4 minutos, obtendrás un video de TimeWarp de aproximadamente 2 minutos.

Velocidad	Tiempo de grabación	Duración del video
2x	1 minuto	30 segundos
5x	1 minuto	10 segundos
10x	5 minutos	30 segundos
15x	5 minutos	20 segundos
30x	5 minutos	10 segundos

Importante: Los tiempos de grabación son aproximados. La duración del video puede variar según el movimiento durante las tomas.

Velocidad	Ejemplos
2x-5x	Conducir por una ruta panorámica.
10x	Senderismo y exploración.
15x-30x	Carrera y ciclismo de montaña.

CONSEJO PROFESIONAL: Para obtener los mejores resultados, deja la velocidad en Auto al capturar contenido con posibles saltos.

Especificaciones técnicas: Secuencia

RAMPA DE VELOCIDAD (TIMEWARP)

Toca la pantalla táctil trasera mientras grabas un video de TimeWarp para disminuir su velocidad. Toca nuevamente para volver a acelerar la velocidad. Selecciona la velocidad antes de grabar tocando  en la pantalla de captura o yendo al menú de configuración de TimeWarp. Existen dos opciones:

Velocidad	Fotogramas por segundo	Sonido
Velocidad real (1x)	30 fps	Activado
Velocidad media (cámara lenta de 0,5x)	60 fps	Desactivado

CONSEJO PROFESIONAL: También puedes utilizar el botón Modo  para activar Rampa de velocidad. Desplázate hacia abajo hasta Accesos directos en el menú de configuración para ajustarlo.

RESOLUCIÓN DE VIDEO (TIMEWARP, VIDEO SECUENCIAL)

Tu HERO10 Black captura contenido TimeWarp y videos secuenciales en cuatro resoluciones:

Resolución	Relación de aspecto
4K	16:9
4K	4:3
1080p	16:9

Especificaciones técnicas: Secuencia

Para obtener más información, consulta:

- [Resolución de video](#) (página 150)
- [Relación de aspecto](#) (página 135)

INTERVALO DE SECUENCIA

El intervalo establece la frecuencia con la que tu cámara captura una toma en los modos Video secuencial y Foto secuencial.

Los intervalos disponibles son 0,5 (valor predeterminado), 1, 2, 5, 10 y 30 segundos; 1, 2, 5 y 30 minutos; y 1 hora.

Intervalo	Ejemplos
0,5 a 2 segundos	Para hacer surf, andar en bicicleta o practicar otros deportes.
2 segundos	Esquina concurrida.
5 a 10 segundos	Escenas nubladas o en exteriores de larga duración.
10 segundos a 1 minuto	Proyectos de arte u otras actividades de larga duración.
1 minuto a 1 hora	Trabajos de construcción y otras actividades que se realicen durante un periodo de tiempo muy prolongado.

Especificaciones técnicas: Secuencia

Tiempo de grabación de video secuencial

Utiliza esta tabla para determinar la duración de tus videos.

Intervalo	Tiempo de grabación	Duración del video
0,5 segundos	5 minutos	20 segundos
1 segundo	5 minutos	10 segundos
2 segundos	10 minutos	10 segundos
5 segundos	1 hora	20 segundos
10 segundos	1 hora	10 segundos
30 segundos	5 horas	20 segundos
1 minuto	5 horas	10 segundos
2 minutos	5 horas	5 segundos
5 minutos	10 horas	4 segundos
30 minutos	1 semana	10 segundos
1 hora	1 semana	5 segundos

CONSEJO PROFESIONAL: Para obtener los mejores resultados, monta tu cámara a un trípode o ubícala sobre una superficie estable donde no tambalee ni se mueva. Utiliza la opción de video TimeWarp para capturar un video secuencial mientras estás en movimiento.

Especificaciones técnicas: Secuencia

INTERVALO DE SECUENCIA NOCTURNA

Selecciona la frecuencia con la que tu GoPro realiza tomas en modo Secuencia nocturna. Los intervalos para Secuencia nocturna son Autom., 4, 5, 10, 15, 20 y 30 segundos, y 1, 2, 5, 30 y 60 minutos.

La opción Auto (predeterminada) sincroniza la configuración del Intervalo con la del Obturador. Por ejemplo, si la velocidad del obturador está configurada en 10 segundos e Intervalo está configurado en Auto, la cámara realizará una toma cada 10 segundos.

Intervalo	Ejemplos
Auto	Excelente para todas las exposiciones (captura lo más rápido posible en función de la configuración de Obturador).
4 a 5 segundos	Escena nocturna de la ciudad, iluminación de la calle o escenas con movimiento.
De 10 a 15 segundos	Iluminación tenue con cambios de escena lentos, como nubes nocturnas con luna brillante.
20 a 30 segundos	Muy poca luz o una escena con cambios muy lentos, como estrellas con una iluminación mínima del ambiente o la calle.

Especificaciones técnicas: Protune

Protune aprovecha todo el potencial creativo de tu cámara, ya que te permite controlar manualmente configuraciones avanzadas, como Color, Balance de blancos y Velocidad del obturador. Es compatible con herramientas profesionales de corrección de color y otros software de edición.

A continuación, te indicamos algunos aspectos a tener en cuenta:

- Protune está disponible para todos los modos, excepto para Grabaciones en bucle y LiveBurst. Baja en el menú de configuración para ver todas las configuraciones de Protune.
- Algunas opciones de configuración de Protune no están disponibles cuando utilizas Control de exposición.
- Los cambios que realices a los ajustes de Protune en una configuración predeterminada se aplican solo a dicha configuración. Por ejemplo, si cambias el balance de blancos para el modo Secuencia, no afectará al balance de blancos del modo Ráfaga de fotos.

CONSEJO PROFESIONAL: Si quieres restablecer la configuración de Protune a los valores predeterminados, toca  el menú de configuración

Especificaciones técnicas: Protune

TASA DE BITS

La tasa de bits determina la cantidad de datos utilizados para grabar un segundo de video. Elige entre alta o baja.

Tasa de bits	Descripción
Baja (opción predeterminada)	Usa una velocidad de fotogramas más baja para minimizar el tamaño de los archivos.
Alta	Usa velocidades de fotogramas más altas de hasta 100 Mbps (video 4K y 2,7K) para una calidad de imagen óptima.

Especificaciones técnicas: Protune

COLOR

La opción Color te permite ajustar el perfil de color de tus videos o fotos. Desplázate entre las opciones para ver una vista previa en directo de cada configuración y, a continuación, toca la opción que desees.

Configuración de color	Descripción
GoPro (opción predeterminada)	Captura fotos y videos con el perfil de color saturado clásico de GoPro.
Natural	Captura fotos y videos con un perfil de color realista.
Plano	Da como resultado un perfil de color neutro que puede corregirse para coincidir mejor con contenido capturado con otro equipo, lo que ofrece más flexibilidad en la etapa de posproducción. Debido a su larga curva, la opción Plano captura más detalles en luces y sombras.

Especificaciones técnicas: Protune

BALANCE DE BLANCOS

La configuración Balance de blancos te permite ajustar la temperatura del color de tus videos y fotos para optimizar las condiciones de iluminación con luz cálida o fría. Desplázate entre las opciones para ver una vista previa en directo de cada configuración y, a continuación, toca la opción que desees.

Las opciones de esta configuración son Auto, que es la predeterminada, 2300K, 2800K, 3200K, 4000K, 4500K, 5000K, 5500K, 6000K, 6500K y Nativo. Los valores más bajos te darán tonos más cálidos.

También puedes seleccionar Auto para que tu GoPro establezca el ajuste de Balance de blancos o Nativo para crear un archivo con una mínima corrección del color que permite ajustes más precisos en la posproducción.

Especificaciones técnicas: Protune

ISO MÍNIMO/MÁXIMO

Las opciones ISO mín. e ISO máx. te permiten definir un rango para el ruido de la imagen y la sensibilidad a la luz de la cámara. El ruido de la imagen se refiere al grado de granularidad de la toma.

Con poca luz, los valores ISO más altos dan como resultado imágenes más brillantes, pero con más ruido. Los valores más bajos dan como resultado imágenes más oscuras y con menos ruido. Desplázate entre las opciones para ver una vista previa en directo de cada configuración y, a continuación, toca la opción que deseas.

El valor predeterminado para el Máximo de ISO es de 1600 para vídeos y 3200 para fotos. El valor predeterminado para el Mínimo de ISO es de 100.

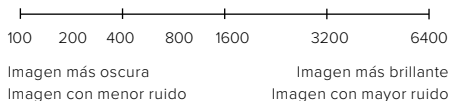

Importante: Para los modos Video y Foto, el comportamiento de ISO depende de la configuración del Obturador en Protune. El valor de ISO máximo que selecciones se usará como umbral superior de ISO. El valor de ISO que se aplica puede ser menor, en función de las condiciones de iluminación.

CONSEJO PROFESIONAL: Para fijar el ISO en un valor específico, configura los mismos valores para ISO mín. e ISO máx.

Especificaciones técnicas: Protune

OBTURADOR

La configuración del Obturador de Protune solo se aplica a los modos Video, Foto y LiveBurst. Esta configuración determina durante cuánto tiempo permanece abierto el obturador. Desplázate entre las opciones para ver una vista previa en directo de cada configuración y, a continuación, toca la opción que deseas. La opción predeterminada es Auto.

Para Foto, las opciones son Auto, 1/125, 1/250, 1/500, 1/1000 y 1/2000 segundos.

Para Video, las opciones dependen de la configuración de fps, como se indica a continuación.

Obturador	Ejemplo 1: 1080p a 30 fps	Ejemplo 2: 1080p a 60 fps
Auto	Auto	Auto
1/fps	1/30 segundos	1/60 segundos
1/(fps a 2x)	1/60 segundos	1/120 segundos
1/(fps a 4x)	1/120 segundos	1/240 segundos
1/(fps a 8x)	1/240 segundos	1/480 segundos
1/(fps a 16x)	1/480 segundos	1/960 segundos

CONSEJO PROFESIONAL: Para reducir la distorsión en videos y fotos cuando utilices la configuración de Obturador, monta la cámara a un trípode u otra superficie estable donde no tambalee ni se mueva.

Especificaciones técnicas: Protune

COMPENSACIÓN DEL VALOR DE EXPOSICIÓN

La compensación del valor de exposición afecta el brillo de tus fotos y videos. El ajuste de esta configuración puede mejorar la calidad de la imagen cuando capturas escenas con condiciones de iluminación que contrastan bruscamente.

Las opciones para esta configuración van desde -2,0 hasta +2,0. La opción predeterminada es -0.5.

Desplázate entre las opciones del lateral derecho de la pantalla de Comp. VE para obtener una vista previa en directo de cada ajuste y toca el que desees. Los valores más elevados derivan en imágenes más claras.

Importante: Para el modo Video, esta configuración se encuentra únicamente disponible si la configuración de Obturador está en Auto.

También puedes ajustar la exposición basada en una cierta área de la escena. Para obtener más información, consulta [Control de exposición](#) (página 85).

CONSEJO PROFESIONAL: La compensación del valor de exposición ajusta el brillo dentro de la configuración de ISO existente. Si el brillo ya ha alcanzado el límite ISO configurado en un entorno con poca luz, aumentar la compensación del valor de exposición no produce ningún efecto. Para seguir aumentando el brillo, selecciona un valor de ISO más alto.

Especificaciones técnicas: Protune

NITIDEZ

Con Nitidez, se controla la calidad de los detalles que se capturan en los videos o las fotos. Las opciones de esta configuración son Alta, Media, que es la predeterminada, y Baja.

Desplázate entre las opciones para ver una vista previa en directo de cada configuración y, a continuación, toca la opción que desees.

CONSEJO PROFESIONAL: Si quieres aumentar la nitidez durante la edición, selecciona la opción Baja para esta configuración.

Especificaciones técnicas: Protune

AUDIO RAW

Esta configuración crea un archivo .wav independiente para tu video, además de la pista de audio .mp4 estándar. Puede seleccionar el nivel de procesamiento para aplicar a la pista de audio RAW.

Configuración RAW	Descripción
Desactivada (opción predeterminada)	No se produce un archivo separado .wav.
Baja	Aplica el procesamiento mínimo. Es ideal si deseas aplicar el procesamiento de audio durante la posproducción.
Media	Aplica un procesamiento moderado en función del ajuste Reducción del ruido del viento. Ideal si deseas aplicar tu propia ganancia.
Alta	Aplica el procesamiento de ruido completo (aumento automático y Reducción del ruido del viento). Ideal si deseas audio procesado sin codificación AAC.

Inserta tu tarjeta SD en un lector de tarjeta para acceder a los archivos .wav con tu computadora. Estos archivos se guardan con el mismo nombre y en la misma ubicación que los archivos .mp4.

Especificaciones técnicas: Protune

REDUCCIÓN DEL RUIDO DEL VIENTO

Tu HERO10 Black utiliza tres micrófonos para capturar sonidos mientras graba un video. Puedes personalizar la forma en que los usas según las condiciones del lugar donde capturas contenido, además del tipo de sonido que deseas que tenga tu video terminado.

Configuración	Descripción
Auto (opción predeterminada)	Filtra automáticamente el exceso de ruido del viento (y el agua).
Activado	Usa esta opción para filtrar el ruido excesivo del viento o si vas a montar la GoPro en un vehículo en movimiento.
Desactivado	Utiliza esta opción cuando el viento no afecte la calidad de sonido y quieras asegurarte de que tu GoPro grabe en estéreo.

Servicio de Atención al Cliente

GoPro se esfuerza por ofrecer el mejor servicio de atención al cliente posible. Para comunicarte con el Servicio de Atención al Cliente de GoPro, visita gopro.com/help.

Marcas comerciales

GoPro, HERO y sus logotipos respectivos son marcas comerciales o marcas comerciales registradas de GoPro, Inc. en Estados Unidos y otros países. © 2021 GoPro, Inc. Todos los derechos reservados. Para obtener información sobre las patentes, [visita gopro.com/patents](https://gopro.com/patents).
GoPro, Inc., 3025 Clearview Way, San Mateo CA 94402 | GoPro GmbH, Baierbrunner Str. 15 Bldg. D, 81379 Munich, Germany

Información normativa

Para ver la lista completa de certificaciones por país, consulta el documento Important Product + Safety Instructions (Instrucciones importantes del producto y de seguridad) que se incluye con tu cámara o visita gopro.com/help.

