



IMPORTANTE



Por favor, lee atentamente este instructivo para saber cómo utilizar adecuadamente el producto.

La información es presentada únicamente como referencia; debido a actualizaciones pueden existir diferencias. Consulta nuestra página www.steren.com para obtener la versión más reciente de este manual.

La información de las mediciones es referencial, para una medición más precisa consulta a un especialista.

PRECAUCIONES

- Este aparato no se destina para utilizarse por personas (incluyendo niños) cuyas capacidades físicas, sensoriales o mentales sean diferentes o estén reducidas, o carezcan de experiencia o conocimiento.
- Los niños deben supervisarse para asegurarse de que no empleen el aparato como juguete.
- No intentes abrir el equipo; puede ocasionar un mal funcionamiento y se anulará la garantía.
- No utilices el reloj en entornos con altas temperaturas.
- No coloques objetos pesados sobre el reloj.
- No utilices productos químicos o corrosivos para limpiarlo.
- No expongas el reloj a fuentes de campos magnéticos.

La operación de este equipo está sujeta a las siguientes dos condiciones: (1) es posible que este equipo o dispositivo no cause interferencia perjudicial y (2) este equipo o dispositivo debe aceptar cualquier interferencia, incluyendo la que pueda causar su operación no deseada.

Para realizar este instructivo se utilizó un dispositivo con sistema operativo Android 8.0.0 y la aplicación PubuFit versión 1.0.0. La configuración y las funciones pueden variar según la versión de la aplicación y el sistema operativo utilizados.

DESCRIPCIÓN

■ Reloj

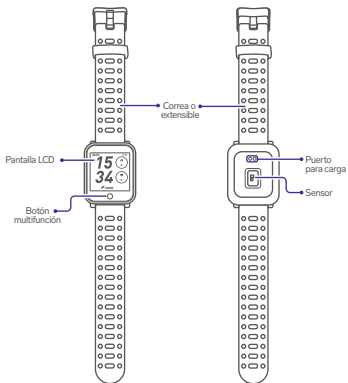

■ Base de carga



CÓMO CARGAR LA BATERÍA

Utiliza el cable de carga: conéctalo al reloj y después a un adaptador de corriente de 5 V $\overline{\text{---}}$ 1 A*.

Un ícono en la pantalla mostrará el estado de la batería; espera hasta que esté completamente lleno para desconectar el cable.

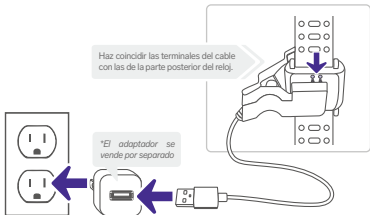

MODO DE USO

- 1 Mantén presionado el botón multifunción hasta que el reloj encienda.

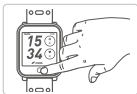

- 2 Coloca el reloj en tu muñeca. Asegúrate de que el sensor tenga buen contacto con tu piel.

El botón multifunción te servirá para seleccionar (manteniéndolo presionado) o para cambiar (presionándolo 1 vez) las opciones o menús que aparecen en la pantalla.



DESCRIPCIÓN DE CONTENIDO EN EL RELOJ

Tips



Presiona 1 vez el botón multifunción para cambiar entre los contenidos.



Se recomienda no realizar una medición si el reloj no está colocado en la muñeca, ya que esto podría afectar la precisión de futuras lecturas.



Pantalla principal

En esta pantalla se muestra la fecha, el día de la semana, la hora, la cobertura de la meta establecida para la medición de pasos, la frecuencia cardíaca y las calorías.

En el primer uso, no estarán actualizados ni la hora ni los datos antes mencionados. Se requiere sincronizar el reloj con la app para cargar la información.



Trayecto

Revisa los detalles acerca de la distancia recorrida, las calorías quemadas y los pasos dados hasta el momento de la lectura.



Calidad del sueño

En el sector de la izquierda, verás el tiempo del sueño ligero; en el de la derecha, el tiempo del sueño profundo, y en la parte baja, el total de tiempo que permaneciste durmiendo.





Ritmo cardíaco

Mantén presionado el botón  para iniciar la medición. Espera hasta que termine el proceso.

Esto puede tomar de 1 a 2 minutos.



Entrenamiento

1. Mantén presionado el botón  para acceder a los entrenamientos preconfigurados en el reloj.
2. Selecciona cada uno manteniendo presionado el botón.
3. Una vez seleccionado un entrenamiento, presiona  para abrir el submenú, y mantenlo pulsado para pausar, detener o regresar al entrenamiento.

El ciclo de las opciones es el siguiente:



Los entrenamientos preconfigurados están diseñados especialmente para tener una medición con mayor precisión, debido a que cada deporte exige un esfuerzo diferente de tu cuerpo.



Presión arterial

Mantén presionado el botón  para iniciar la medición. Espera hasta que termine el proceso.
Esto puede tomar de 1 a 2 minutos.



Oxígeno en la sangre

Mantén presionado el botón  para iniciar la medición. Espera hasta que termine el proceso.
Esto puede tomar de 1 a 2 minutos.



Clima*

Dependiendo de la hora, se mostrará el clima actual o del día siguiente para que estés preparado.



Mensajes*

1. Mantén presionado el botón  para acceder a las últimas 5 notificaciones de las aplicaciones autorizadas en la app.
2. Presiónalo **1 vez** para cambiar entre mensajes.
3. Mantenlo presionado para salir.



Control de reproductor*

1. Abre el reproductor de audio en tu smartphone.
2. Mantén presionado el botón  para acceder al control.
3. Presiónalo **1 vez** para cambiar entre las opciones, y mantenlo presionado para regresar a la pista anterior, reproducir y pausar, pasar a la siguiente pista o salir.



La funcionalidad del control podría variar dependiendo del reproductor de audio utilizado.



Disparador de cámara*

1. Abre la aplicación de Cámara de tu smartphone.
2. Mantén presionado el botón multifunción.
Dependiendo del sistema, se activará la captura fotográfica o se iniciará una cuenta regresiva para la captura.



Configuraciones

1. Mantén presionado el botón  para acceder.
2. Selecciona alguna opción manteniendo presionado el botón.

El ciclo de las opciones es el siguiente:



* Esta función requiere sincronización con la app.

■ Instalación de la app y vinculación con el reloj

1 Ingresa a la tienda de aplicaciones de tu smartphone, para descargar e instalar la app **PubuFit**.



Esta aplicación no es propiedad de Steren; la empresa no se hace responsable por su funcionamiento ni actualizaciones

2 Al abrir la app, en la primera pantalla ingresa los datos solicitados; al terminar, selecciona .



3 Después de aceptar los permisos de uso de la app, selecciona **PARA AGREGAR**.

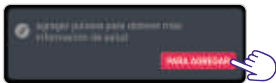

4 Enciende el Bluetooth de tu smartphone y acerca el reloj.



5 Cuando el reloj sea detectado, éste aparecerá en la app; selecciónalo para vincularlo.



Para utilizar la app, se requiere mantener encendido el Bluetooth del smartphone.

La distancia entre el reloj y el smartphone depende de la capacidad de la señal del smartphone vinculado.

■ Uso de la app

Al vincular el reloj con la app podrás ver la siguiente información en la pantalla:

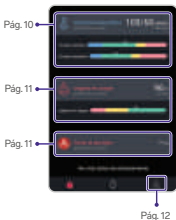

PASOS

Revisa las estadísticas derivadas del análisis de los pasos que das.



Toca para ver un día en específico.



SUEÑO

Revisa los datos adquiridos sobre tus lapsos de sueño.



Toca para ver un día en específico.



RITMO CARDIACO

Revisa las estadísticas de las capturas realizadas a tu ritmo cardiaco o realiza una medición.



Toca para ver un día en específico.

Toca para realizar una nueva medición.



PRESIÓN SANGUÍNEA

Revisa las estadísticas de las capturas realizadas a tu presión sanguínea o realiza una medición.



Toca para ver un día en específico.

Toca para realizar una nueva medición.



OXÍGENO EN SANGRE

Revisa las estadísticas de las capturas realizadas del nivel de oxígeno en tu sangre o toma una muestra.



Toca para ver un día en específico.

Toca para realizar una nueva medición.



CORRER AL AIRE LIBRE

Accede rápidamente a un entrenamiento de carrera libre y genera mediciones derivadas del mismo.



Toca para ver un día en específico.

■ Opciones de la barra de tareas



Home

Contiene las funciones anteriormente descritas.



Ajustes

Permite configurar el reloj o usar funciones adicionales.

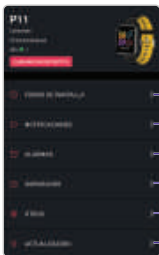

● Cambia la forma de mostrar la pantalla del reloj

● Habilita las aplicaciones autorizadas para enviar notificaciones al reloj

● Configura hasta 3 alarmas

● Se activa la cámara; el reloj mostrará **Disparador** para accionar la captura

● Realiza configuraciones adicionales (Ver pág.13)

● Se recomienda no realizar la actualización del firmware sin antes consultar al área de Servicio a Clientes de Steren.



Personalización

Realiza cambios a tu perfil para obtener mayor precisión en las estadísticas.





Otros



ESPECIFICACIONES

Alimentación: 5 V $\overline{\text{---}}$ 1 A

Batería interna: 3,7 V $\overline{\text{---}}$ 170 mAh

Bluetooth: V 4.0

Las especificaciones pueden cambiar sin previo aviso

PÓLIZA DE GARANTÍA



Producto: Sport watch

Modelo: SMARTBAND-150

Marca: Steren

Esta póliza garantiza el producto por el término de un año en todos sus componentes y mano de obra, y tres meses en la batería, contra cualquier defecto de fabricación y funcionamiento, a partir de la fecha de entrega.

CONDICIONES

- 1.- Para hacer efectiva la garantía, debe presentarse esta póliza, factura o comprobante de compra y el producto, en el lugar donde fue adquirido o en Electrónica Steren S.A. de C.V.
- 2.- Electrónica Steren S.A. de C.V. se compromete a reparar el producto en caso de estar defectuoso, sin ningún cargo al consumidor. Los gastos de transportación serán cubiertos por el proveedor.
- 3.- El tiempo de reparación en ningún caso será mayor a 30 días, contados a partir de la recepción del producto en cualquiera de los sitios donde pueda hacerse efectiva la garantía.
- 4.- El lugar donde se pueden adquirir partes, componentes, consumibles y accesorios, así como hacer válida esta garantía es en cualquiera de las direcciones mencionadas posteriormente.

ESTA PÓLIZA NO SE HARÁ EFECTIVA EN LOS SIGUIENTES CASOS:

- 1.- Cuando el producto ha sido utilizado en condiciones distintas a las normales.
- 2.- Cuando el producto no ha sido operado de acuerdo con el instructivo de uso.
- 3.- Cuando el producto ha sido alterado o reparado por personal no autorizado por Electrónica Steren S.A. de C.V.

El consumidor podrá solicitar que se haga efectiva la garantía ante la propia casa comercial donde adquirió el producto.

Si la presente garantía se extraviara, el consumidor puede recurrir a su proveedor para que le expida otra póliza, previa presentación de la nota de compra o factura respectiva.

DATOS DEL DISTRIBUIDOR

Nombre del Distribuidor _____

Domicilio _____

Fecha de entrega _____

ELECTRÓNICA STEREN S.A. DE C.V.

Biólogo Maximino Martínez, núm. 3408, col. San Salvador Xochimanca, Azcapotzalco, Ciudad de México, C.P. 02870, RFC: EST850628-K51

STEREN PRODUCTO EMPACADO S.A. DE C.V.

Autopista México-Querétaro, Km 26.5, sin número, Nave Industrial 3-A, col. Lomas de Boulevares, Tlalnepanitla de Baz, Estado de México, C.P. 54020, RFC: SPE-941215-H43

En caso de que tu producto presente alguna falla, o si tienes alguna duda o pregunta, por favor, llama a nuestro Centro de Atención a Clientes, en donde con gusto te atenderemos en todo lo relacionado con tu producto Steren.

Centro de Atención a Clientes
(55) 15 16 60 00

Atención a clientes
(55) 1516 6000

f /steren.mexico
@steren.oficial
SterenMedia

comentarios@steren.com.mx

www.steren.com.mx

