

BOSE

LIFESTYLE[®] 600

HOME ENTERTAINMENT SYSTEM



GUÍA DEL USUARIO

INSTRUCCIONES IMPORTANTES DE SEGURIDAD

Lea y conserve todas las instrucciones de uso, protección y seguridad.

Para obtener más información sobre el sistema de entretenimiento para el hogar Lifestyle® 600, visite: global.Bose.com/Support/LS600

CE Por la presente, Bose Corporation declara que este producto cumple con los requisitos esenciales y con otras cláusulas relevantes de la Directiva 2014/53/EU y con todos los demás requisitos de directivas correspondientes de la UE. La declaración de conformidad completa se puede encontrar en www.Bose.com/compliance

Instrucciones importantes de seguridad

1. Lea estas instrucciones.
2. Conserve estas instrucciones.
3. Tenga en cuenta las advertencias.
4. Siga todas las instrucciones.
5. No use este aparato cerca del agua.
6. Límpielo solamente con un paño seco.
7. No bloquee ninguna abertura de ventilación. Realice la instalación conforme a las instrucciones del fabricante.
8. No lo coloque cerca de ninguna fuente de calor, como radiadores, rejillas de calefacción, estufas u otros aparatos (incluidos los amplificadores) que produzcan calor.
9. Proteja el cable de corriente para evitar que lo pisen o pellizquen, especialmente en enchufes, receptáculos de las tomas y en el punto donde salen del dispositivo.
10. Use solamente los accesorios especificados por el fabricante.
11. Desenchufe este aparato durante tormentas eléctricas o cuando no lo utilice durante períodos de tiempo prolongados.
12. Derive todas las tareas de servicio a personal calificado. Se requieren tareas de servicio si el aparato se daña de alguna manera, por ejemplo si se dañó el enchufe o cable de alimentación, si se derramó líquido o cayeron objetos dentro del aparato, si el aparato estuvo expuesto a la lluvia o la humedad, si no funciona normalmente, o si se cayó.



Este símbolo en el producto significa que existe tensión peligrosa, sin aislamiento dentro de la carcasa del producto que puede presentar un riesgo de descarga eléctrica.



Este símbolo significa que hay instrucciones importantes de funcionamiento y mantenimiento en esta guía.



Contiene piezas pequeñas que pueden representar un riesgo de asfixia. No es indicado para niños de menos de tres años de edad.



Este producto contiene material magnético. Consulte con su médico si esto podría afectar a un dispositivo médico implantable.



Este producto contiene una superficie de vidrio templado. Tenga cuidado para evitar impactos. En caso de que se rompa, manipule los trozos de vidrio con cuidado.

- Para reducir el riesgo de incendio o descarga eléctrica, NO exponga este producto a la lluvia, a líquidos ni a la humedad.
- NO exponga este producto a goteos o salpicaduras, no coloque encima, ni cerca del producto, objetos llenos con líquido como jarrones.
- Mantenga el producto lejos del fuego y de fuentes de calor. NO coloque sobre el producto, o en su proximidad, fuentes de llamas al descubierto, como velas encendidas.
- NO realice alteraciones no autorizadas a este producto.
- NO use un convertidor de corriente con este producto.
- NO lo use en vehículos o embarcaciones.
- El cable del altavoz y los cables de interconexión que se incluyen con este sistema no están aprobados para instalaciones en la pared. Consulte en los códigos de edificación local el tipo correcto de cables que se necesitan para las instalaciones en pared.
- Use este producto solamente con la fuente de alimentación suministrada.
- Si se utiliza la clavija de conexión de red o el acoplador del artefacto como el dispositivo de desconexión, el dispositivo de desconexión deberá permanecer listo para funcionar.



仅适用于 2000m 以下地区安全使用

Use este producto solamente a una altura inferior a 2000 metros.

- Debido a los requisitos de ventilación, Bose no recomienda colocar el producto en un espacio reducido como una cavidad en la pared o un gabinete cerrado.
- No coloque o instale el soporte o producto cerca de fuentes de calor, como chimeneas, radiadores, registradores de calor u otros dispositivos (incluidos amplificadores) que producen calor.
- La etiqueta del producto se encuentra en la parte inferior de la consola.

NOTA: Este equipo ha sido sometido a prueba y se ha comprobado que cumple con los límites de un dispositivo digital Clase B, conforme a la Parte 15 de las reglas de la FCC. Estos límites están diseñados para ofrecer una protección razonable contra la interferencia perjudicial en una instalación domiciliar. Este equipo genera, usa y puede irradiar energía de radiofrecuencia y, si no se instala y se usa conforme a las instrucciones, puede causar una interferencia perjudicial a las comunicaciones de radio. Sin embargo, no se garantiza que la interferencia no se produzca en una instalación en particular. Si este equipo causa interferencias perjudiciales en la recepción de radio o televisión, que se puede determinar al apagar y encender el equipo, se aconseja al usuario intentar corregir la interferencia mediante una o más de las siguientes medidas:

- Reorientar o reubicar la antena receptora.
- Aumentar la separación entre el equipo y el receptor.
- Conecte el equipo a una salida eléctrica en un circuito diferente al que está conectado el receptor.
- Consulte con el distribuidor o con un técnico en radio o televisión experimentado para obtener ayuda.

Los cambios o las modificaciones no aprobadas expresamente por Bose Corporation podrían invalidar la autoridad del usuario para operar el equipo.

Este dispositivo cumple con la parte 15 de las reglas de la FCC y con las normas RSS sin licencia de ISED Canadá. El funcionamiento está sujeto a las siguientes dos condiciones: (1) Este dispositivo no debe provocar interferencias dañinas y (2) Este dispositivo debe aceptar cualquier interferencia recibida, incluida la interferencia que puede causar un funcionamiento no deseado.

Este dispositivo que funciona de 5150 a 5250 MHz es solo para uso en interiores para reducir la interferencia potencialmente dañina con los sistemas de satélite móvil que comparten el mismo canal.

Este dispositivo cumple con los límites de exposición a la radiación de la FCC y de ISED Canadá establecidos para la población en general. Este equipo debe instalarse y operarse a una distancia mínima de 20 cm entre el radiador y su cuerpo.

Este transmisor no se debe ubicar ni operar conjuntamente con ninguna otra antena o transmisor.

Normas de gestión para dispositivos de radiofrecuencia de baja potencia

Artículo XII

Según la "Regulación de administración para dispositivos de radiofrecuencia de bajo consumo" sin el permiso concedido por la NCC, cualquier empresa, compañía o usuario no puede cambiar la frecuencia, mejorar la potencia de transmisión ni alterar las características originales así como el desempeño de los dispositivos de radiofrecuencia de bajo consumo.

Artículo XIV

Los dispositivos de radiofrecuencia de baja potencia no deberían afectar la seguridad del avión ni interferir con las comunicaciones legales; si se determinara una interferencia, el usuario deberá dejar de operar de inmediato hasta que no se perciba interferencia. Dichas comunicaciones legales significan comunicaciones de radio operadas conforme con la Ley de telecomunicaciones.

Los dispositivos de radiofrecuencia de baja potencia deben ser susceptibles a la interferencia de las comunicaciones legales o de los dispositivos de ondas de radio ISM.

El producto, de acuerdo con la directiva Ecodesign Requirements for Energy Related Products Directive 2009/125/EC, cumple con las siguientes normas o documentos: Regulación (EC) No. 1275/2008, modificada por la Regulación (EU) No. 801/2013.

Información de estado de corriente requerido	Modos de corriente	
	Modo de espera	Modo de espera en red
Consumo de corriente en modo de corriente especificado, entrada de 230V/50Hz	≤ 0,5 W	Todos los tipos de red ≤ 2,0 W
Tiempo después del cual el equipo se cambia automáticamente de modo	< 2,5 horas	≤ 20 minutos
El consumo de corriente está en modo de espera en red si todos los puertos de la red con cable están conectados y todos los puertos de red inalámbricos están activados, a entrada de 230V/50Hz	No disponible	≤ 2,0 W
Procedimientos de desactivación/activación de puerto de red. La desactivación de todas las redes activará el modo de espera.	<p>Wi-Fi: Desactive manteniendo presionado el botón Source de la consola por 10 segundos. Repita para activar Wi-Fi®.</p> <p>Bluetooth: Desactive borrando la lista de dispositivos emparejados mediante el menú en pantalla, la pantalla del control remoto o la aplicación SoundTouch. Active emparejando con una fuente Bluetooth®.</p> <p>Ethernet: Desactive quitando el cable Ethernet. Active enchufando el cable Ethernet.</p>	

INFORMACIÓN REGULATORIA

Información técnica de la fuente de alimentación externa

La fuente de alimentación externa suministrada con el producto, de acuerdo con la directiva europea de Diseño ecológico de productos relacionados con la energía 2009/125/EC, cumple con las siguientes normas o documentos: Reglamento (UE) de la Comisión 2019/1782.

Fabricante	Bose Products B.V.
Número de registro comercial	36037901
Dirección	Gorslaan 60 1441 RG Purmerend Países Bajos
Identificador de modelo	S088AP44001252
Voltaje de entrada	100V/-240V
Frecuencia de CA de entrada	50Hz/60Hz
Voltaje de salida	44V CC 10V CC
Corriente de salida	1,3A 3,3A
Potencia de salida	55W 33W
Eficiencia media en activo	88,6%
Eficiencia a carga baja (10%)	87,2%
Consumo de energía sin carga	0,11W

Fabricante	Bose Products B.V.
Número de registro comercial	36037901
Dirección	Gorslaan 60 1441 RG Purmerend Países Bajos
Identificador de modelo	PSM88W-213
Voltaje de entrada	100V/-240V
Frecuencia de CA de entrada	50Hz/60Hz
Voltaje de salida	44V CC 10V CC
Corriente de salida	1,3A 3,3A
Potencia de salida	55W 33W
Eficiencia media en activo	88,0%
Eficiencia a carga baja (10%)	79,0%
Consumo de energía sin carga	0,17W

Para Europa:

Banda de frecuencia de funcionamiento 2400 a 2483,5 MHz, 5150 a 5350 Mhz y 5470 a 5725 MHz.

Potencia de transmisión máxima menor que 20 dBm EIRP.

Potencia de transmisión máxima está por debajo de los límites regulatorios y la prueba SAR no es necesaria y está exenta según las regulaciones aplicables.

Este dispositivo está restringido al uso en interiores cuando funciona en el rango de frecuencia de 5150 a 5350 MHz en todos los estados miembro de la UE que se listan en la tabla.



BE	DK	IE	UK	FR	CY	SK	HU	AT	SE
BG	DE	PT	EL	HR	LV	LT	MT	PL	
CZ	EE	FI	ES	IT	RO	LU	NL	SI	

Tabla de sustancias peligrosas restringidas en China

Nombres y contenidos de las sustancias o elementos tóxicos o peligrosos						
Sustancias y elementos tóxicos o peligrosos						
Nombre de parte	Plomo (Pb)	Mercurio (Hg)	Cadmio (Cd)	Hexavalente (Cr(VI))	Bifenilo polibromado (PBB)	Difeniléter polibromado (PBDE)
PCB	X	0	0	0	0	0
Partes metálicas	X	0	0	0	0	0
Partes plásticas	0	0	0	0	0	0
Altavoces	X	0	0	0	0	0
Cables	X	0	0	0	0	0
Esta tabla se preparó conforme a las cláusulas de SJ/T 11364. O: Indica que esta sustancia tóxica o peligrosa contenida en todos los materiales homogéneos para esta parte es inferior al requisito de límite de GB/T 26572. X: Indica que esta sustancia tóxica o peligrosa que está presente en al menos uno de los materiales homogéneos utilizados para esta parte se encuentra por encima del requisito de límite de GB/T 26572.						

Tabla de sustancias peligrosas restringidas en Taiwán

Nombre del equipo: Sistema de entretenimiento para el hogar Bose® Lifestyle® 600 , Designación de tipo: 420128, 420132, 420188						
Sustancias restringidas y símbolos químicos						
Unidad	Plomo (pb)	Mercurio (Hg)	Cadmio (Cd)	Cromo hexavalente (Cr+6)	Bifenilo polibromado (PBB)	Difenil éteres polibromados (PBDE)
PCB	-	o	o	o	o	o
Partes metálicas	-	o	o	o	o	o
Partes plásticas	o	o	o	o	o	o
Altavoces	-	o	o	o	o	o
Cables	-	o	o	o	o	o
Nota 1: "o" indica que el porcentaje de contenido de la sustancia restringida no excede el porcentaje del valor de referencia presente. Nota 2: El "-" indica que la sustancia restringida corresponde a la exención.						



Este símbolo significa que el producto no debe desecharse como residuo doméstico y que debe entregarse a un centro de recolección apropiado para reciclaje. La eliminación y el reciclado adecuados ayudan a proteger los recursos naturales, la salud de las personas y el medioambiente. Para obtener más información sobre la eliminación y el reciclado de este producto, póngase en contacto con su municipio, el servicio de gestión de residuos o el comercio donde haya comprado este producto.

Complete y conserve para su registro

Los números de serie y de modelo se encuentran en el costado de la caja.

Número de serie: _____

Número de modelo: _____

Guardé el recibo con la guía del usuario. Ahora es un buen momento para registrar su producto Bose. Puede hacerlo fácilmente visitando global.bose.com/register

Fecha de fabricación: El octavo dígito del número de serie indica el año de fabricación; "0" es 2010 o 2020.

Importador en China: Bose Electronics (Shanghai) Company Limited, Part C, Plant 9, No. 353 North Riyang Road, China (Shanghai) Pilot Free Trade Zone

Importador en UE: Bose Products B.V., Gorslaan 60, 1441 RG Purmerend, Países Bajos

Importador en Taiwán: Bose Taiwan Branch, 9F-A1, No.10, Section 3, Minsheng East Road, Taipei City 104, Taiwán.
Número de teléfono: +886-2-25147676

Importador en México: Bose de México, S. de R.L. de C.V., Paseo de las Palmas 405-204, Lomas de Chapultepec, 11000 México, D.F.
Número de teléfono: +5255 (5202) 3545

Información de seguridad



Este producto puede recibir actualizaciones automáticas de seguridad de Bose. Para recibir actualizaciones automáticas de seguridad, debe completar el proceso de configuración del producto en la aplicación SoundTouch® y conectar el producto a Internet. **Si no completa el proceso de configuración, será responsable de instalar las actualizaciones de seguridad disponibles de Bose.**

Divulgaciones de licencia

Puede ver las divulgaciones de licencia que se aplican a los paquetes de software incluidos con el sistema de cine en casa mediante la aplicación SoundTouch o usando la dirección IP del producto.

Aplicación SoundTouch

1. Desde la aplicación, seleccione ≡ > **Configuración** > **Acerca de** > **Legal**.
2. Seleccione el tipo de licencia correspondiente.

Dirección IP

1. Obtenga la dirección IP del producto usando uno de los siguientes métodos:
 - **Aplicación SoundTouch:** Desde la aplicación, seleccione ≡ > **Configuración** > **Acerca de**. Seleccione el sistema de cine en casa para ver la dirección IP.
 - **Router inalámbrico:** Consulte la guía del usuario del router para obtener más información.
 - **Sistema:** En el control remoto, presione el botón **SETUP**. En el menú UNIFY, seleccione **Información del sistema** > **Red** para ver la dirección IP.
2. En un dispositivo conectado a la red inalámbrica, abra una ventana de explorador.
3. Vaya a <IP address>/licenses.pdf para ver las divulgaciones de licencia correspondientes.

Apple y el logotipo de Apple son marcas registradas de Apple Inc., registradas en los Estados Unidos y en otros países. App Store es una marca de servicio de Apple Inc.

Android, Google Play y el logotipo de Google Play son marcas registradas de Google LLC.

Amazon, Amazon Music, Kindle, Fire y todos los logotipos relacionados son marcas comerciales de Amazon, Inc. o empresas asociadas.

La marca y los logotipos de *Bluetooth*™ son marcas comerciales registradas propiedad de Bluetooth SIG Inc. y cualquier uso de dichas marcas por parte de Bose Corporation se encuentra bajo licencia.

DOLBY AUDIO™ Fabricado con licencia de Dolby Laboratories. Dolby y el símbolo de la doble D son marcas comerciales de Dolby Laboratories.



Para las patentes DTS, consulte <http://patents.dts.com>. Fabricado bajo licencia de DTS Inc. DTS, el símbolo, DTS junto con el símbolo, Digital Surround y el logotipo de Digital Surround son marcas comerciales registradas o marcas comerciales de DTS, Inc. en Estados Unidos de América y en otros países.
© DTS, Inc. Reservados todos los derechos.



Los términos HDMI y HDMI High-Definition Multimedia Interface y el logotipo HDMI son marcas comerciales o marcas comerciales registradas de HDMI Licensing Administrator, Inc.

iHeartRadio es una marca registrada de iHeartMedia, Inc.

Deezer es una marca comercial registrada de Blogmusik SAS.

Este producto está protegido bajo ciertos derechos de propiedad intelectual de Microsoft. Se prohíbe el uso o la distribución de dicha tecnología fuera de este producto sin licencia de Microsoft.

La marca N-Mark es una marca comercial o marca comercial registrada de NFC Forum, Inc. en los Estados Unidos de América y en otros países.

Pandora, su logotipo y su imagen comercial son marcas comerciales o marcas comerciales registradas de Pandora Media Inc. y se utilizan bajo permiso.

La suscripción de radio por Internet SiriusXM se vende por separado y solo está disponible para mayores de 18 años que residan en EE. UU. y Puerto Rico. Para suscribirse al servicio de radio por Internet SiriusXM en los EE. UU., los clientes de EE. UU. deben visitar www.sirius.com o llamar al 1-888-539-7474.

SiriusXM y todas las marcas y logotipos relacionados son marcas comerciales de Sirius XM Radio Inc. y sus subsidiarias. Todos los derechos reservados.

SoundTouch y el diseño de la nota inalámbrica son marcas comerciales registradas de Bose Corporation en los EE. UU. y otros países.

Este producto incorpora software de Spotify que está sujeto a licencias de terceros que se listan en:

www.spotify.com/connect/third-party-licenses

Spotify es una marca comercial registrada de Spotify AB.

Diseñado con UEI Technology™. Bajo licencia de Universal Electronics, Inc. © UEI 2000-2016

Wi-Fi es una marca comercial registrada de Wi-Fi Alliance™.

Windows es una marca comercial registrada de Microsoft Corporation en Estados Unidos y en otros países.

Sede central de Bose Corporation: 1-877-230-5639

©2020 Bose Corporation. No se puede reproducir, modificar, distribuir, o usar de otra manera ninguna parte de este trabajo sin previo consentimiento por escrito.

Introducción

Desembalar	10
Sección 1.....	11
Sección 2.....	11
Sección 3	12
Sección 4.....	12
Pautas de colocación	13
Ejemplo de ubicación del sistema	14

Instalación del sistema

Información general del sistema UNIFY®	15
Configurar UNIFY®	16

Uso del control remoto

Descripción general del control remoto	17
Uso del botón SOURCE	18
Botones de funciones.....	18
Ajustar el volumen.....	18
Uso del botón MORE.....	18
El menú AV OUTPUT	18
El menú CONFIGURACIÓN DE AV.....	19
Botón de iluminación del control remoto.....	19

Configurar la aplicación SoundTouch®

Descargar e instalar la aplicación SoundTouch®.....	20
Centro de asistencia al usuario SoundTouch®.....	20

Usuarios existentes de SoundTouch®

Agregar el sistema a una cuenta existente	21
Conectar el sistema a una nueva red.....	21

Personalice los ajustes predefinidos

Definir un ajuste predefinido.....	22
Reproducir un ajuste predefinido	22
Configurar un ajuste predefinido usando el control remoto.....	22
Seleccionar un ajuste predefinido usando el control remoto	22

CONTENIDO

Tecnología *Bluetooth*[®]

Seleccionar el método de emparejamiento	23
Conectar el dispositivo móvil.....	23
Emparejar un dispositivo con NFC	24
Controlar el dispositivo móvil conectado desde el control remoto.....	24
Conectar usando la función <i>Bluetooth</i> en su dispositivo móvil.....	24
Conectar usando el control remoto.....	25
Desconectar un dispositivo móvil.....	25
Emparejar otro dispositivo móvil	25
Reconectar un dispositivo.....	25
Borrar la lista de dispositivos emparejados <i>Bluetooth</i> del sistema	25

Funciones avanzadas

Desactivar la función Wi-Fi [®]	26
Reactivar la función Wi-Fi	26
Actualizar el software del sistema	26

Obtener información del sistema

Indicadores de estado del sistema	27
Indicador LED de la consola	27
Indicador LED del módulo de bajos inalámbrico Acoustimass [®]	28
Indicador LED del receptor inalámbrico.....	28

Cuidado y mantenimiento

Limpieza	29
Servicio de atención al cliente.....	29
Garantía limitada.....	29
Información técnica.....	29
Conector SERVICE.....	29

Solución de problemas

Soluciones comunes.....	30
Configurar el emisor IR	33
Verificación de sonido.....	34

Apéndice A: Referencia de instalación

Panel delantero de la consola.....	35
Entrada frontal Auriculares/AUX.....	35
Entrada frontal HDMI™.....	35
Panel posterior de la consola.....	35
Conectar un adaptador AC-2	36
Conectar los altavoces delanteros.....	37
Lo que necesita:.....	37
Conectar los altavoces delanteros a la consola.....	38
Conectar los altavoces posteriores.....	39
Lo que necesita:	39
Identificar la configuración del interruptor en los receptores inalámbricos	40
Conectar los altavoces posteriores.....	40
Conectar los altavoces posteriores a la fuente de alimentación.....	41
Montar los altavoces.....	41

Apéndice B: Mantenimiento del sistema

Reemplazar las baterías del control remoto	42
--	----

Apéndice C: Configuración alternativa de cables

Error al emparejar el módulo de bajos inalámbrico Acoustimass® con la consola...	43
Error al emparejar los receptores inalámbricos con la consola (altavoces posteriores)	43

Desembalar

Las partes del nuevo sistema de entretenimiento para el hogar Lifestyle® están empaquetadas en cuatro secciones, algunas de los cuales contienen múltiples cajas de componentes. Cada caja está marcada con iconos que indican el contenido.

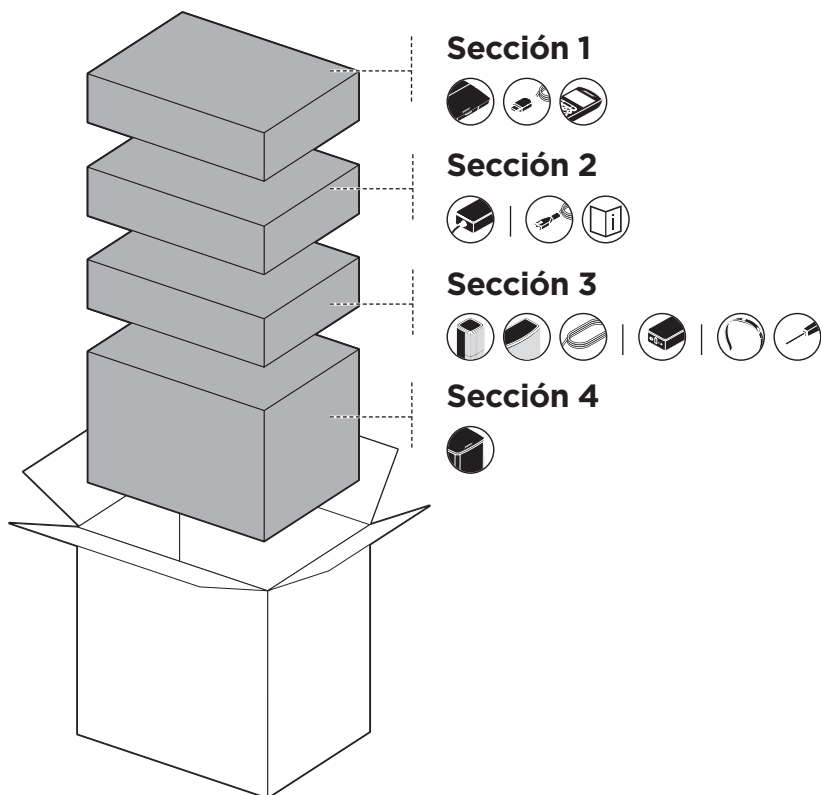

Nota: Si parte del sistema está dañado o si el vidrio de la consola o módulo de bajos inalámbrico de Acoustimass® está roto, no lo use. Comuníquese con un representante autorizado de Bose® o al Servicio de atención al cliente de Bose.

Sección 1

En la caja  :

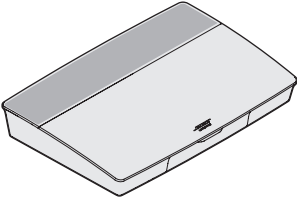

Consola (1)

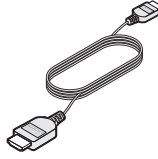

Cable HDMI™
(1)

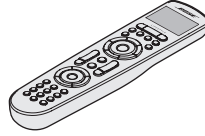

Control remoto
universal (1)

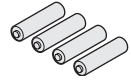

Baterías AA (4)

Sección 2

En la caja  :

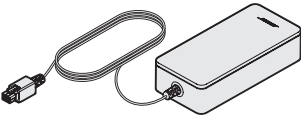

Fuente de alimentación de la consola (1)

En la caja   :

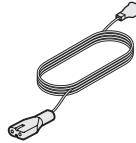

Cables de corriente (4)*



Guía del usuario (1)

*Puede entregarse con múltiples cables de corriente. Use el cable de corriente correspondiente a su región.

Sección 3

En la caja    :

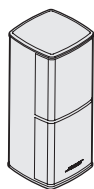

Altavoces Jewel Cube® (4)

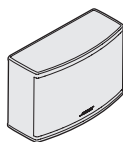

Altavoz central Jewel Cube® (1)



Cable del altavoz delantero (1)



Cables de altavoz posterior (2)



Adaptadores AC-2 (5)

En la caja   :

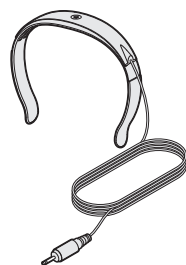

Auriculares ADAPTiQ® (1)

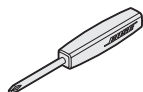

Destornillador (1)



Emisor de infrarrojos (1)

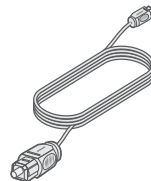

Cable óptico (1)

Sección 4

En la caja  :

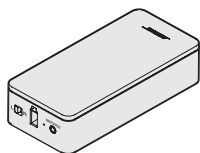

Receptores inalámbricos (2)

En la caja  :

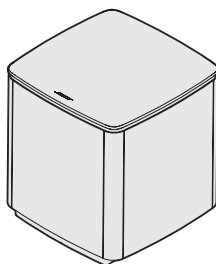

Módulo de bajos inalámbrico Acoustimass® (1)

Pautas de colocación

Para evitar interferencia, mantenga otros equipos inalámbricos a 0,3 - 0,9 m de distancia del sistema. Coloque el sistema fuera y lejos de objetos metálicos y de fuentes de calor directo.

Componente	Ubicación recomendada
Consola	<ul style="list-style-type: none"> • Coloque la consola cerca de los componentes. La ubicación recomendada es cerca de la TV. • NO coloque la TV ni ningún otro componente encima de la consola. • Coloque la consola en un área bien ventilada. • Asegúrese de que haya una salida eléctrica de CA (red eléctrica) cerca. <p>Nota: Coloque la consola de control en una posición de fácil acceso al panel de conectores posterior hasta que haya terminado la configuración del sistema.</p>
Módulo de bajos inalámbrico Acoustimass®	<ul style="list-style-type: none"> • Apoye el módulo de bajos sobre los pies de goma junto a la misma pared que la TV o alguna pared en la parte delantera de la habitación. • Elija una superficie estable y nivelada. La vibración puede hacer que el módulo de bajos se mueva, especialmente sobre superficies lisas como mármol, vidrio o madera altamente lustrada. • Mantenga la parte anterior del módulo de bajos al menos a una distancia de 8 cm de cualquier otra superficie. Si se obstruye el puerto en la parte inferior de este lado puede afectar el rendimiento acústico. • Asegúrese de que haya una salida eléctrica de CA (red eléctrica) cerca.
Altavoces anteriores	<ul style="list-style-type: none"> • Coloque un altavoz a la izquierda y un altavoz a la derecha de la TV. • Si coloca los altavoces en un estante de una biblioteca cerrada, colóquelos en el borde delantero del estante.
Altavoz central	<ul style="list-style-type: none"> • Coloque el altavoz central sobre una superficie estable y nivelada directamente por encima o por debajo de la TV.
Receptores posteriores inalámbricos/ altavoces	<ul style="list-style-type: none"> • Coloque los altavoces posteriores hacia el fondo de la habitación detrás de los espectadores y a la altura de las orejas (al nivel de una persona sentada) o más alto si es posible. • Confirme que el interruptor de un receptor inalámbrico se encuentre en la posición L (izquierda). • Confirme que el interruptor en el otro receptor inalámbrico se encuentre en la posición R (derecha). • Mirando hacia la TV, coloque el altavoz y el receptor inalámbrico L del lado izquierdo de la habitación. • Mirando hacia la TV, coloque el altavoz y el receptor inalámbrico R del lado derecho de la habitación. • Asegúrese de que haya una salida de alimentación de CA (red eléctrica) cerca de cada receptor inalámbrico.

Ejemplo de ubicación del sistema

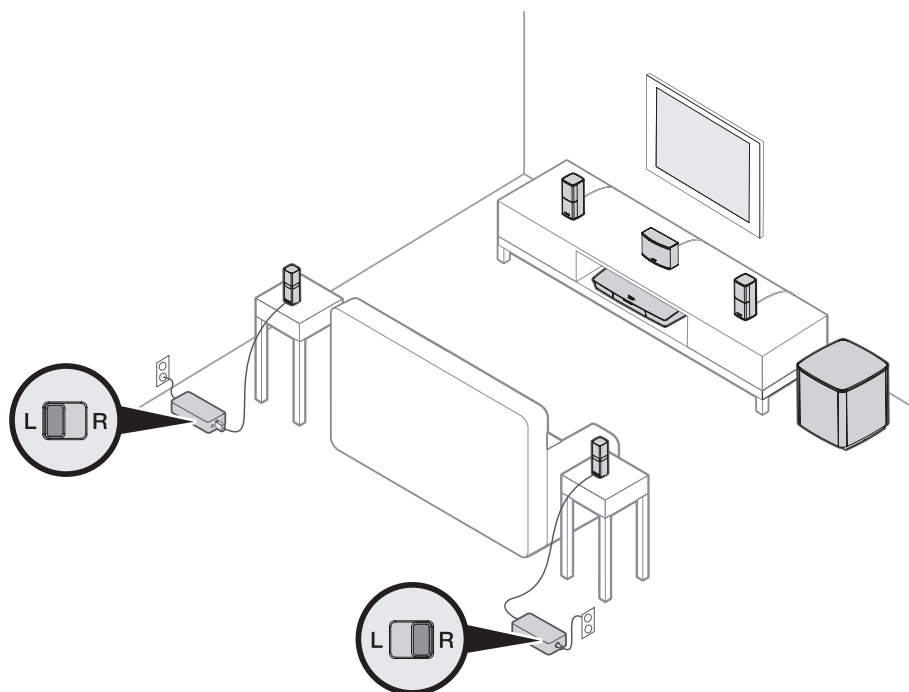

Información general del sistema UNIFY®

El sistema de integración inteligente UNIFY lo guía durante el proceso inicial de instalación y configuración del sistema. Lo ayuda a elegir los cables y las entradas correctas y a programar el control remoto Bose® para usar los dispositivos conectados.

Nota: Antes de comenzar, tenga en cuenta que necesitará una hora para la configuración del sistema.

Elemento del menú	Opciones disponibles
Configurar <i>Bluetooth</i>	Configure los dispositivos <i>Bluetooth</i> .
Administrar dispositivo	Agregue otro dispositivo o accesorio al sistema.
Configurar red	Conecte el sistema a la red doméstica.
Actualizar software	Realice una actualización del software del sistema.
Macro de Encendido	Personalice el botón de encendido  en el control remoto para encender/apagar el sistema, la TV y otra fuente HDMI simultáneamente.
Apagado automático	Desactive el sistema para que no se apague automáticamente cuando no hay señal después de 20 minutos.
Conector de auriculares	Configure el uso predeterminado de los auriculares delanteros/entrada AUX (vea la página 35).
Configurar CEC	Ajuste la función CEC de la consola. <ul style="list-style-type: none"> • Predeterminado activado: CEC está activado • Alternar activado: Impide que los dispositivos activados con CEC cambien la fuente actualmente seleccionada • Apagado: CEC está apagado
ADAPTIQ®	Iniciar el proceso de calibración de audio ADAPTIQ. Una vez completado, esta opción de menú desactiva o activa ADAPTIQ.
Configurar el control remoto de la TV	Programa el control remoto para controlar la TV.
Configuración avanzada de audio de TV	Obtenga más información sobre HDMI (ARC) y configure su uso preferido.
Administrar altavoz	Verifique la configuración del altavoz del sistema o añada un módulo de bajos inalámbrico Acoustimass® adicional.
Seleccionar idioma	Cambie el idioma de la pantalla.
Tutorial	Una serie de procedimientos opcionales para guiarlo por las funciones principales del sistema, como SoundTouch®.
Salir	Salga del menú UNIFY.

Configurar UNIFY®

Los siguientes pasos forman parte del proceso inicial de la configuración de UNIFY:

Paso	Objetivo
Emparejar el control remoto	Conecte el control remoto del sistema a la consola.
Elegir el idioma	Seleccione el idioma en la lista de la pantalla.
Conectarse a una red	Seleccione y conéctese a la red Wi-Fi del hogar o Ethernet.
Actualizar software	Actualice el software del sistema para brindar la funcionalidad más actual.
Altavoces con cable	Conecte los altavoces delanteros a la consola.
Altavoces inalámbricos	Conecte los altavoces posteriores y el módulo de bajos inalámbrico Acoustimass® a la consola.
Control remoto de la TV	Configure el control remoto del sistema para controlar la TV.
Agregar dispositivos	Conecte las fuentes adicionales.
Configurar ADAPTiQ®	Personalice el sonido del sistema a la acústica del área de escucha.
Tutorial	Una serie de procedimientos opcionales para guiarlo por el resto de las funciones del sistema, como SoundTouch®.

Después de completar la configuración inicial, puede acceder al menú UNIFY en cualquier momento para cambiar la instalación y la configuración del sistema. Presione el botón **SETUP** en el control remoto para iniciar la configuración de UNIFY.

Descripción general del control remoto

El control remoto de radio frecuencia avanzado de Bose® funciona desde cualquier parte de la habitación sin que tenga que apuntar el control remoto a la consola.

La pantalla del control remoto es una parte esencial de la experiencia de Lifestyle®. Lo guía por la configuración de las fuentes y del sistema.

Nota: El control remoto de Bose no controla funciones específicas a los dispositivos que están conectados a la entrada delantera HDMI™.

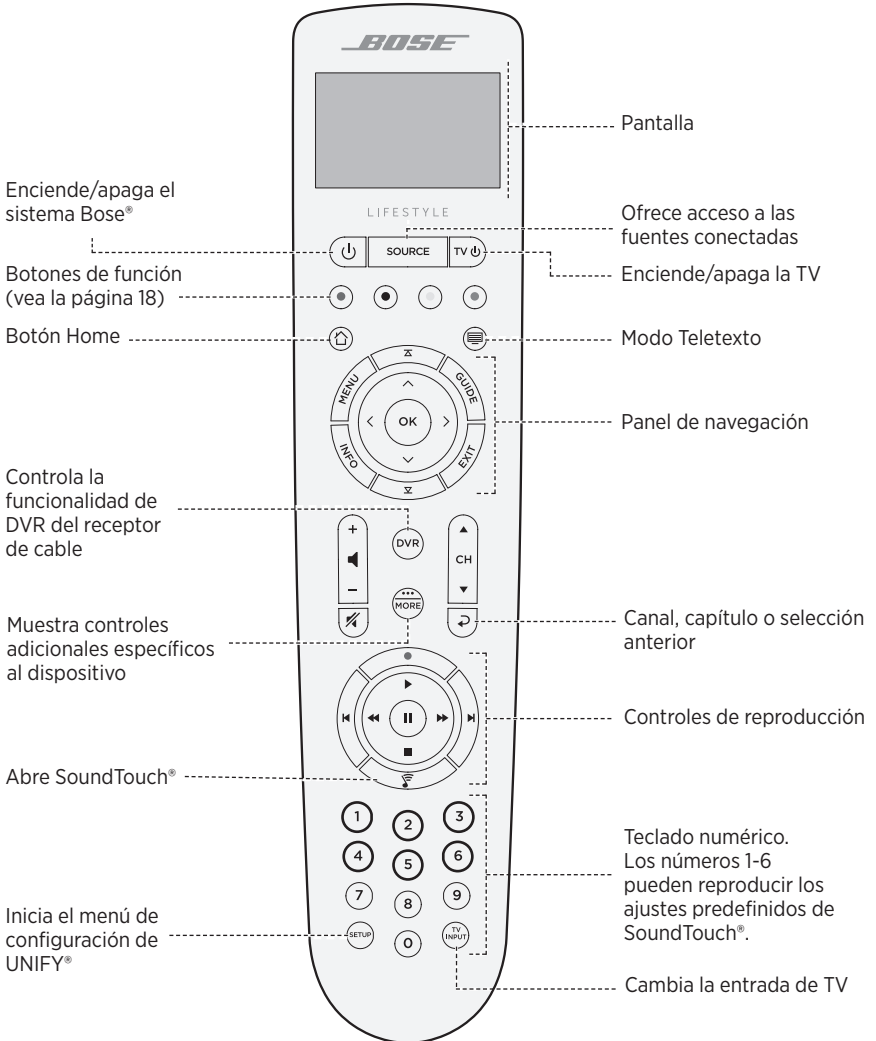

Uso del botón SOURCE

El botón **SOURCE** se usa para cambiar entre las fuentes conectadas. Acceda a las fuentes usando el panel de navegación en el control remoto.

Una vez resaltada la fuente, presione **OK** para seleccionarla.

Botones de funciones

Los botones rojo, verde, amarillo y azul en el control remoto corresponden a los botones de función de colores de las funciones del sistema de cable/satélite o teletexto.

- **Funciones del sistema de cable/satélite:** Consulte la guía del usuario de su sistema de cable/satélite.
- **Funciones de teletexto:** corresponden a los códigos de colores de los números de página, a los titulares o a los resúmenes del teletexto.

Ajustar el volumen

Para ver el nivel de volumen, vea la pantalla del control remoto.

- Presione **+** para aumentar el volumen.
- Presione **-** para disminuir el volumen.
- Presione **🔊** para silenciar o restaurar el audio.

Nota: Si todavía oye audio de los altavoces de la TV después de configurar el sistema, desactive los altavoces usando el menú de configuración de la TV.

Uso del botón MORE

El botón MORE  le permite acceder a selecciones adicionales a través de la pantalla del control remoto pertenecientes a la fuente actualmente seleccionada, así como otras funciones de control del sistema.

1. Presione .
2. Presione **▲** o **▼** para seleccionar una función en la pantalla del control remoto.
3. Presione **OK**.



El menú AV OUTPUT

El menú AV OUTPUT muestra la resolución actual del video, velocidad de cuadros, formato de audio y cantidad de canales de audio para la fuente actualmente seleccionada.

1. Presione  en el control remoto.
2. Seleccione **AV OUTPUT**.
3. Presione el botón **OK**.
4. Presione **EXIT**.

El menú CONFIGURACIÓN DE AV

El menú CONFIGURACIÓN DE AV permite ajustar ciertas configuraciones del sistema. La cantidad de elementos que aparecen depende de la fuente actualmente seleccionada. Para acceder al menú:

1. Presione  en el control remoto.
2. Seleccione **CONFIGURACIÓN DE AV**.
3. Presione el botón **OK** para mostrar el menú CONFIGURACIÓN DE AV de la fuente actual.
4. Presione  o  para resaltar la opción que desea cambiar.
5. Presione **OK** para seleccionar la configuración.
6. Presione **EXIT** cuando haya terminado.

Configuración de AV	Objetivo
AV DEL SISTEMA	Ajuste los niveles de agudos, bajos y audio central y envolvente del sistema.
FUENTE AV	<ul style="list-style-type: none"> • AUDIO: <ul style="list-style-type: none"> - El modo de diálogo mejora la claridad de voz. - El modo de película suministra una reproducción equilibrada para la mayoría de las situaciones de escucha. - El modo de noche ajusta el diálogo y el volumen durante escenas a alto volumen. - El modo de música proporciona una reproducción optimizada para la música. • SINC AV: Ajuste el tiempo entre el audio y el video del dispositivo. • PISTA DE AUDIO: Seleccione entre múltiples pistas de idiomas.
NOTIFICACIÓN	Activa un parpadeo en la pantalla del control remoto para notificar cuando se requiere una entrada.
RESTAURAR PREDETERMINADOS	Restaura el audio a los valores predeterminados.
INFO CONTROL REMOTO	Muestra el número de serie y la versión de software del control remoto.

Botón de iluminación del control remoto

Presione  en la parte posterior del control remoto para iluminar el botón de retroiluminación para situaciones de poca luz.

CONFIGURAR LA APLICACIÓN SOUNDTOUCH®

La aplicación SoundTouch® le permite configurar y controlar SoundTouch® en su teléfono inteligente, tableta o computadora. Al usar la aplicación, el dispositivo inteligente actúa como un control remoto para la consola.

Desde la aplicación, puede controlar la configuración de SoundTouch®, agregar servicios de música, explorar emisoras de radio por Internet locales y globales, definir y cambiar ajustes predefinidos y transmitir música. Se agregan nuevas funciones periódicamente.

Nota: Si ya ha configurado SoundTouch® para otro sistema, vea la página 21.

Descargar e instalar la aplicación SoundTouch®

En el teléfono inteligente o la tableta, descargue la aplicación Bose® SoundTouch®.



SoundTouch® app

- **Usuarios de Apple:** Descargar desde App Store
- **Usuarios de Android™:** Descargar de la tienda de Google Play™
- **Usuarios de Amazon Kindle Fire:** Descargar de Amazon Appstore para Android



Siga las instrucciones en la aplicación para completar la configuración, incluyendo agregar el sistema a la red Wi-Fi, crear una cuenta SoundTouch®, agregar una biblioteca de música y usar servicios de música.

Una vez que haya configurado el sistema en su red Wi-Fi doméstica, puede controlarlo desde cualquier teléfono inteligente o tableta en la misma red.

Sugerencia: Debe usar la misma cuenta SoundTouch® para todos los dispositivos conectados a la consola.

Nota: Si ya ha agregado el sistema a la red Wi-Fi, seleccione **SISTEMA EN LA RED** cuando se lo solicite la aplicación.

Centro de asistencia al usuario SoundTouch®

 global.Bose.com/Support/LS600

Este sitio Web proporciona acceso al centro de asistencia del usuario, que incluye: Manuales del usuario, artículos, sugerencias, tutoriales, una biblioteca de videos y la comunidad de usuarios donde puede publicar preguntas y respuestas.

Agregar el sistema a una cuenta existente

Si ya configuró SoundTouch® para otro sistema, no es necesario que vuelva a descargar la aplicación SoundTouch®.

Desde la aplicación, seleccione **☰ > Configuración > Agregar o reconectar altavoz.**

La aplicación lo guía durante la configuración.

Conectar el sistema a una nueva red

Si la información de la red cambia, agregue el sistema a la nueva red. Puede hacerlo colocando el sistema en el modo de configuración.

1. Desde la aplicación, seleccione **☰ > Configuración > Altavoz del sistema** y seleccione el sistema.
2. Seleccione **CONECTAR ALTAVOZ.**

La aplicación lo guía durante la configuración.

PERSONALICE LOS AJUSTES PREDEFINIDOS

Puede personalizar seis ajustes predefinidos de sus servicios favoritos de transmisión de música; estaciones, listas de reproducción, artistas, álbumes o canciones de su biblioteca de música. Puede acceder a su música en cualquier momento con solo presionar un botón con la aplicación SoundTouch®.

Antes de usar los ajustes predefinidos, tenga en cuenta:

- Puede definir los ajustes predefinidos desde la aplicación y del control remoto.
- Si la fuente de ajuste predefinido es la biblioteca de música, asegúrese de que el equipo que almacena la biblioteca de música se encuentre encendido y conectado a la misma red que la consola SoundTouch®.
- No puede definir ajustes predefinidos para un dispositivo móvil con cable o de transmisión *Bluetooth*.

Definir un ajuste predefinido

1. Transmita música con la aplicación.
2. Mientras se reproduce música, mantenga presionado un ajuste predefinido en la aplicación.

Reproducir un ajuste predefinido

Una vez que personalice los ajustes predefinidos, presione un ajuste predefinido en la aplicación para reproducirlo.

Configurar un ajuste predefinido usando el control remoto

1. Presione  en el control remoto para acceder a la fuente SoundTouch.
2. Mantenga presionado un número (de 1 - 6) en el teclado numérico para asignar un nuevo ajuste predefinido.
Un sonido le notifica que se ha configurado el nuevo ajuste predefinido.

Seleccionar un ajuste predefinido usando el control remoto

1. Asigne sus emisoras favoritas como ajustes predefinidos en la aplicación.
2. Presione el botón **SoundTouch®**  en el control remoto para cambiar a la fuente SoundTouch.
3. Seleccione un ajuste predefinido presionando un número (de 1 - 6) en el teclado numérico.

La tecnología inalámbrica *Bluetooth* le permite transmitir música desde teléfonos inteligentes, tabletas, computadoras *Bluetooth* u otros dispositivos a la consola. Antes de que pueda transmitir música desde un dispositivo móvil, debe conectar el dispositivo a la consola.

Seleccionar el método de emparejamiento

Puede emparejar su dispositivo móvil con la consola usando la tecnología inalámbrica *Bluetooth* o Near Field Communication (NFC).

¿Qué es NFC?

NFC es una tecnología que permite a los dispositivos establecer una comunicación inalámbrica entre sí simplemente tocando cada dispositivo. Consulte la guía del usuario del dispositivo para ver si su modelo funciona con NFC.

Si su dispositivo no admite NFC o si no está seguro:	Siga las instrucciones para “Conectar el dispositivo móvil”.
Si el dispositivo es compatible con NFC:	Siga las instrucciones en “Emparejar un dispositivo con NFC” en la página 24.

Nota: Si su dispositivo es compatible con el emparejamiento *Bluetooth* a través de NFC, puede usar cualquiera de los dos métodos de emparejamiento.

Conectar el dispositivo móvil

1. Presione el botón **SOURCE** en el control remoto y seleccione **Bluetooth** en la pantalla del control remoto.
2. Siga las instrucciones en pantalla para colocar la consola en el modo de emparejamiento.
3. Desde la aplicación SoundTouch®, seleccione el sistema de la bandeja del dispositivo.
4. Seleccione **Bluetooth** .
5. Seleccione **CONECTAR**.
6. Seleccione el sistema Lifestyle® de la lista de dispositivos móviles.

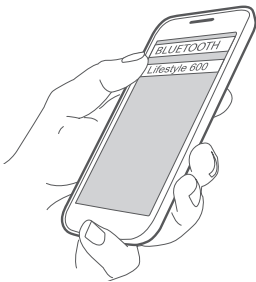

Sugerencia: Busque el nombre que le asignó al sistema en la aplicación Si no le asignó un nombre a su sistema, aparece el nombre predefinido.

Una vez conectado, el nombre de su sistema aparece conectado en la lista de dispositivos.

Emparejar un dispositivo con NFC

1. Con el sistema encendido, desbloquee el dispositivo móvil y encienda la función *Bluetooth* y funciones de NFC. Consulte la guía del usuario del dispositivo para saber más sobre estas funciones.
2. Toque suavemente el punto de contacto NFC en su dispositivo móvil al área arriba del logotipo de Bose® en la parte superior de la consola Lifestyle®.

El dispositivo móvil puede solicitar que acepte el emparejamiento.

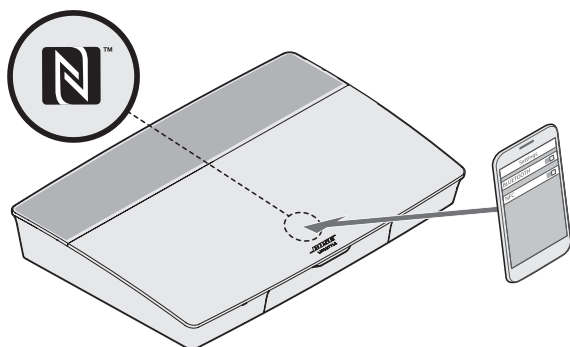

Controlar el dispositivo móvil conectado desde el control remoto

Una vez emparejado, puede usar el control remoto para acceder a los dispositivos móviles conectados. Seleccione *Bluetooth* del menú **SOURCE**. Para conectar un dispositivo, vea la página 23.

Puede usar el control remoto para controlar el siguiente subconjunto de funciones *Bluetooth* en su sistema:

- Emparejar y conectar dispositivos.
- Ver la información del artista disponible.
- Controlar la reproducción (reproducir, pausa, detener, avanzar a la próxima pista, etc.).
- Borrar la lista de dispositivos emparejados.

Conectar usando la función *Bluetooth* en su dispositivo móvil

1. En el dispositivo móvil, activa la función *Bluetooth*.

Sugerencia: Generalmente, el menú *Bluetooth* se encuentra en el menú Configuración.

2. Seleccione el sistema de la lista de dispositivos móviles.

Conectar usando el control remoto

Puede transmitir audio desde un dispositivo a la consola.

1. Encienda la función *Bluetooth* en el dispositivo.
2. En el control remoto, elija la fuente *Bluetooth* en el menú **SOURCE**.
La consola se conecta al último dispositivo que transmitió música al sistema.
3. En el dispositivo, reproduzca música.

Desconectar un dispositivo móvil

Apague la función *Bluetooth* en el dispositivo móvil.

Emparejar otro dispositivo móvil

Para emparejar otro dispositivo, presione el botón **SETUP** y seleccione **Configurar Bluetooth** (vea la página 15).

Reconectar un dispositivo

- Cuando se enciende, la consola intenta reconectarse con el dispositivo conectado más reciente.
Nota: El dispositivo debe estar dentro del rango y encendido.
- Si el dispositivo es compatible con NFC, toque suavemente el punto de contacto NFC en su dispositivo móvil al área arriba del logotipo de Bose® en la parte superior de la consola.

Borrar la lista de dispositivos emparejados *Bluetooth* del sistema

Desde la aplicación, seleccione **☰ > Configuración > Configuración de altavoz > Seleccionar altavoz > Bluetooth® > Borrar lista de dispositivos emparejados Bluetooth® > Borrar**.

La lista de dispositivos emparejados se borra.

También puede borrar la lista de dispositivos emparejados del sistema en la consola.

1. Presione el botón **SETUP**.
2. Seleccione **"Configurar Bluetooth"**.
3. Seleccione **Borrar lista de emparejamiento Bluetooth**.

Desactivar la función Wi-Fi

1. Mantenga presionado el botón **SOURCE** de la consola por 10 segundos.
2. Suelte el botón **SOURCE**.

Reactivar la función Wi-Fi

El Wi-Fi del sistema se vuelve a activar automáticamente cuando enciende el sistema.

Actualizar el software del sistema

Si el sistema está conectado a la red doméstica, verifique la actualización de software cada vez que se usa el sistema. Si hay una actualización disponible, comience a descargarla automáticamente.

Si se descargó una actualización, aparece una indicación en la pantalla cuando apaga la consola notificando que está listo para instalar. El sistema se apaga automáticamente después de la instalación.

Indicadores de estado del sistema

El frente de la consola tiene un indicador LED que muestra el estado del sistema. El LED se ilumina según el estado del sistema.

Indicador LED de la consola

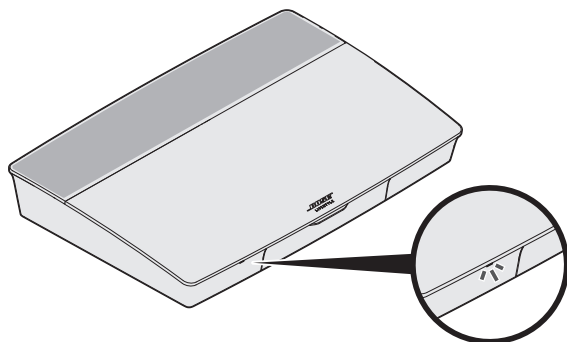

Actividad del indicador	Estado del sistema
Apagado	El sistema está apagado
Blanco intermitente	El sistema se está encendiendo
Color blanco	El sistema se enciende
Ámbar intermitente	Descargando actualización de software del sistema
Color ámbar	No hay conexión de red
Color rojo	Error de firmware - contactar al servicio técnico de Bose®

Indicador LED del módulo de bajos inalámbrico Acoustimass®

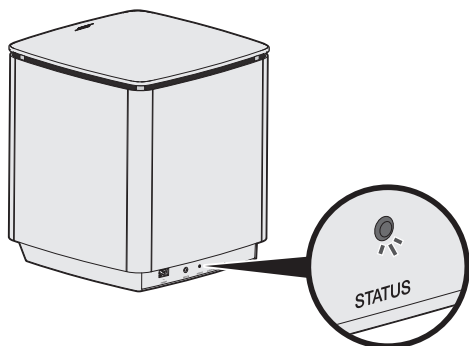

Actividad del indicador	Estado del sistema
Ámbar intermitente	Listo para emparejar
Color blanco	Conectado a la consola
Color ámbar (tenue)	Desconectado de la consola
Blanco intermitente	Descargando actualización de software del sistema
Rojo intermitente	Error de firmware - contactar al servicio técnico de Bose®

Indicador LED del receptor inalámbrico

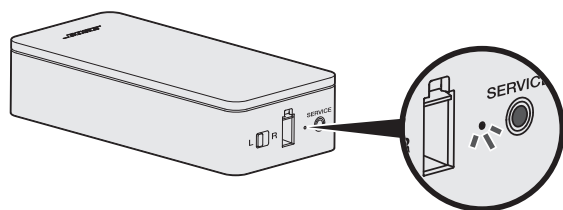

Actividad del indicador	Estado del sistema
Ámbar intermitente	Listo para emparejar
Color blanco	Conectado a la consola
Color ámbar (tenue)	Desconectado de la consola
Blanco intermitente	Descargando actualización de software del sistema
Rojo intermitente	Error de firmware - contactar al servicio técnico de Bose®

Limpieza



No permita que se derramen líquidos en el sistema ni en las aberturas.

- Limpie la parte exterior del sistema con el paño suministrado u otro paño suave y seco.
- No utilice aerosoles cerca del sistema.
- No use solventes, productos químicos ni soluciones de limpieza que contengan alcohol, amoníaco o abrasivos.
- No permita que caigan objetos en las aberturas.

Servicio de atención al cliente

Para obtener ayuda adicional sobre el uso del sistema:

- Visite global.Bose.com/Support/LS600
- Contacte al servicio de atención al cliente de Bose®

Garantía limitada

El sistema está cubierto con una garantía limitada. Visite nuestro sitio Web en global.Bose.com/warranty para obtener más detalles sobre la garantía limitada.

Para registrar el producto, visite global.Bose.com/register para las instrucciones. Si no lo registra, no afectará sus derechos de garantía limitada.

Información técnica

EE.UU./Canadá/Internacional:

- **Consola:** 10VDC 3,3A, 44VDC 1,25A
- **Receptores inalámbricos:** 100-240V 50/60 Hz, 30W
- **Módulo de bajos inalámbrico Acoustimass®:** 100-240V \sim 50/60 Hz, 180W

Conector SERVICE

El conector SERVICE solo es para uso de servicio. No inserte ningún cable en este conector.

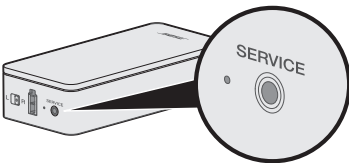

SOLUCIÓN DE PROBLEMAS

Si tiene problemas con el sistema de entretenimiento para el hogar:

- Verifique que todos los componentes del sistema están conectados a una salida de CA (red eléctrica).
- Asegure todos los cables.
- Compruebe el estado de los indicadores de estado del sistema (vea la página 27).
- Aleje el sistema de posibles interferencias (routers inalámbricos, teléfonos inalámbricos, televisores, microondas, etc.).
- Verifique que el sistema se encuentra dentro del rango recomendado del router inalámbrico o dispositivo móvil para un funcionamiento correcto.

Si no pudo resolver el problema, consulte la siguiente tabla para identificar síntomas y soluciones a problemas frecuentes. Si no puede resolver el problema, póngase en contacto con el servicio de atención al cliente de Bose®.

Soluciones comunes

La siguiente tabla muestra los síntomas y las posibles soluciones a problemas frecuentes.

Síntoma	Solución
El sistema no responde al funcionamiento inicial del control remoto	<ul style="list-style-type: none">• Encienda la consola de control de forma manual en la parte delantera de la unidad presionando el botón Power .• Presione cualquier botón del control remoto. El indicador de estado del sistema en la consola de control debe parpadear cada vez que presiona un botón.• Verifique que las baterías del control remoto estén instaladas correctamente y no se necesitan reemplazar (vea la página 42).• Desenchufe el cable de corriente de la consola, espere 30 segundos y enchúfelo firmemente en una salida de CA (red eléctrica) activa.
El control remoto no controla un dispositivo agregado durante la configuración inicial	Conecte el emisor IR (vea la página 33).
La TV todavía reproduce sonido	Desactive los altavoces de la TV en el menú de configuración de la TV.
Mala conexión de video de una fuente	Presione el botón SETUP en la consola de control y seleccione las opciones de configuración del dispositivo. Siga las instrucciones en pantalla para cambiar una conexión de video.
El sistema no responde	<ul style="list-style-type: none">• Seleccione un dispositivo conectado del menú SOURCE.• Desenchufe el cable de corriente de la consola, espere 30 segundos y enchúfelo firmemente en una salida de CA (red eléctrica) activa.
Problemas relacionados a HDMI (ARC)	Verifique que el cable HDMI™ está conectado a un conector en la TV marcado ARC o Audio Return Channel . Si la TV no tiene un conector HDMI ARC, presione el botón SETUP en el control remoto y seleccione Configuración avanzada de audio de la TV del menú UNIFY® (vea la página 15).

Síntoma	Solución
Problemas relacionados a CEC	<p>Si la consola está conectada al conector HDMI ARC de la TV, asegúrese de que Consumer Electronics Control (CEC) esté activado en el menú del sistema de la TV. El televisor puede denominar al CEC con otro nombre.</p> <p>Para más información, consulte la guía del usuario de la TV o presione el botón SETUP en el control remoto y seleccione Configurar CEC del menú UNIFY® (vea la página 15).</p>
Un dispositivo conectado se enciende por su cuenta	<p>Presione el botón SETUP en el control remoto y seleccione Alternar activado del elemento de menú Configurar CEC en UNIFY® (vea la página 15).</p>
No hay sonido proveniente del sistema	<ul style="list-style-type: none"> • Aumente el volumen. • Presione el botón Mute  en el control remoto para verificar que el sistema no está silenciado. • Verifique que haya seleccionado la fuente correcta. • Realice un ciclo de apagado y encendido y pruebe diferentes fuentes. • Verifique que el cable HDMI™ está conectado a un conector en la TV marcado ARC o Audio Return Channel. Si la TV no tiene un conector HDMI ARC, use un cable de audio secundario además del cable HDMI. • Si usa un cable de audio secundario, inserte el cable en un conector en la TV marcado Output o OUT. • Desenchufe el cable de corriente de la consola, espere 30 segundos y enchúfelo firmemente en una salida de CA (red eléctrica) activa.
No se puede completar la configuración de red	<ul style="list-style-type: none"> • Seleccione el nombre y escriba la contraseña de red correcta (distingue mayúsculas y minúsculas). • Conecte la red con un cable Ethernet. • Reinicie el modem y el router.
No se puede completar la configuración de SoundTouch®	<ul style="list-style-type: none"> • Conecte el dispositivo móvil y el sistema a la misma red Wi-Fi. • Si ya ha agregado el sistema a la red Wi-Fi, seleccione SISTEMA EN LA RED cuando se lo solicite la aplicación. • Active el Wi-Fi en el dispositivo móvil que está usando para configurar. • Pruebe la conexión de Internet. • Reinicie el dispositivo móvil. • Reinicie el modem y el router. • Desinstale la aplicación, vuelva a instalar la aplicación, restablezca el sistema y reinicie la configuración.
El LED de estado del módulo de bajos inalámbrico Acoustimass® se ilumina de color ámbar (atenuado)	<ul style="list-style-type: none"> • Siga los mensajes de solución de problemas en la pantalla. • Presione el botón SETUP en la consola de control o en el control remoto y seleccione Administración de altavoz para volver a ejecutar la configuración (vea la página 15). • Conecte el módulo de bajos usando un cable estéreo de 3,5 mm (vea la página 43). • Desenchufe el cable de corriente de Acoustimass, espere 30 segundos y enchúfelo firmemente en una salida de CA (red eléctrica) activa.

SOLUCIÓN DE PROBLEMAS

Síntoma	Solución
Los bajos pueden ser muy pesados o bajos	<ul style="list-style-type: none"> • Ajuste la configuración de bajos del sistema (vea la página 19). • Ejecute la calibración de audio ADAPTiQ® (vea la página 16). • Aleje el módulo de bajos de las paredes cercanas y de las esquinas.
Los LED de estado del receptor inalámbrico se iluminan de color ámbar (atenuado)	<ul style="list-style-type: none"> • Siga los mensajes de solución de problemas en la pantalla. • Presione el botón SETUP en la consola de control o el control remoto y vuelva a ejecutar la configuración de UNIFY® (vea la página 16). • Desenchufe los cables de corriente de los receptores, espere 30 segundos y enchúfelo firmemente en una salida de CA (red eléctrica) activa. • Realice una conexión con cables a los altavoces posteriores (vea la página 43).
El sonido se oye distorsionado	<ul style="list-style-type: none"> • Realice un ciclo de apagado y encendido y pruebe diferentes fuentes. • Reduzca el nivel del volumen de cualquier dispositivo conectado a la consola de control. • Verifique que el cable de entrada de audio del dispositivo fuente está conectado y no está dañado. • Si no ha ejecutado ADAPTiQ®, seleccione ADAPTiQ® del menú UNIFY® (vea la página 15). • Desenchufe el cable de corriente de la consola, espere 30 segundos y enchúfelo firmemente en una salida de CA (red eléctrica) activa.
El dispositivo conectado no emite sonido	<ul style="list-style-type: none"> • Encienda el dispositivo. • Realice un ciclo de apagado y encendido y pruebe diferentes fuentes. • Consulte el manual del usuario del dispositivo.
No hay imagen en la TV, pero se oye audio	Verifique que la selección de la entrada de video de la TV sea la correcta para la fuente de video.
Un dispositivo conectado no responde consistentemente a los comandos del control remoto	<ul style="list-style-type: none"> • Intente configurar nuevamente el dispositivo. Presione el botón SETUP en la consola de control. Seleccione las opciones del dispositivo y siga las instrucciones en pantalla para volver a configurar el dispositivo. • Reemplace las baterías del control remoto (vea la página 42). • Configure el emisor IR (vea la página 33).
Se escuchan caídas intermitentes de audio en dispositivos coaxiales de audio digital	<ul style="list-style-type: none"> • Confirme que el cable de audio está correctamente conectado a la consola y al dispositivo de audio digital coaxial. • Realice un ciclo de apagado y encendido y pruebe diferentes fuentes. • Intente configurar nuevamente el dispositivo. Presione el botón SETUP en la consola de control. Seleccione las opciones del dispositivo de audio digital coaxial y siga las instrucciones en pantalla para volver a configurar el dispositivo. • Desenchufe el cable de corriente de la consola, espere 30 segundos y enchúfelo firmemente en una salida de CA (red eléctrica) activa.

Síntoma	Solución
No todos los botones del control remoto presentan la función deseada cuando controla la TV o dispositivo fuente	Presione el botón SETUP en el control remoto y seleccione Configurar control remoto TV > Configuración avanzada .
Conexión a una nueva red o a una red diferente	<ul style="list-style-type: none"> • Presione el botón SETUP y seleccione Configurar red. • Si la información de la red ha cambiado o si desea conectar el sistema a otra red, consulte la ayuda de la aplicación SoundTouch®. • Si tiene problemas para conectarse de forma inalámbrica, conecte la red usando un cable Ethernet.
No se puede reproducir audio <i>Bluetooth</i>	<p>En su sistema:</p> <ul style="list-style-type: none"> • Empareje un dispositivo usando la pantalla FUENTE <i>Bluetooth</i>. • Borre la lista de emparejamiento del sistema con el control remoto: <ul style="list-style-type: none"> - En la fuente <i>Bluetooth</i>, presione el botón MORE  en el control remoto. - Seleccione Borrar lista de emparejamiento. • Intente emparejar otro dispositivo móvil. <p>En su dispositivo móvil:</p> <ul style="list-style-type: none"> • Desactive y vuelva a activar la función <i>Bluetooth</i>. • Elimine el sistema del menú <i>Bluetooth</i>. Vuelva a emparejarlos. • Consulte la documentación del dispositivo. • Consulte "No hay sonido proveniente del sistema" en la página 31.

Configurar el emisor IR

Si tiene problemas con el funcionamiento del control remoto y los dispositivos conectados, Bose® recomienda usar el emisor IR suministrado.

Nota: Use el emisor IR solo si tiene problemas con el control remoto de un dispositivo de terceros.

1. Extraiga el emisor IR de la caja  .
2. Inserte el emisor en el conector **IR** en la parte posterior de la consola.

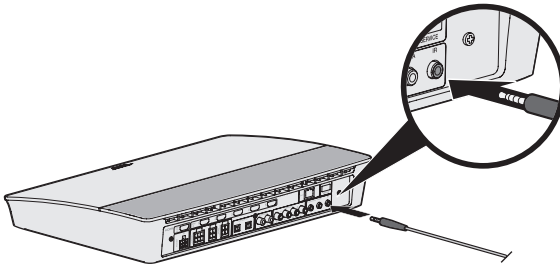

SOLUCIÓN DE PROBLEMAS

3. Quite las tres almohadillas adhesivas de la hoja plástica que se incluyen con el emisor y colóquelas en las bases planas de los tres cabezales emisores.

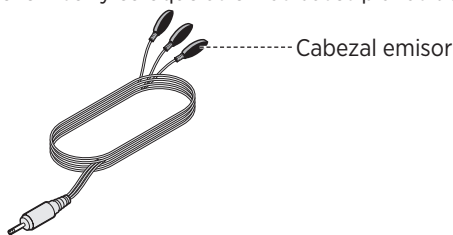

4. Quite los protectores plásticos de las almohadillas adhesivas.
5. Coloque los tres cabezales IR en el gabinete que alberga el dispositivo o directamente en frente del dispositivo.
6. Pruebe la respuesta del control remoto. Si los problemas persisten, reposicione los cabezales IR y vuelva a probar.

Verificación de sonido

1. Encienda el televisor.
2. Si usa un sistema de cable/satélite u otra fuente secundaria:
 - Encienda esta fuente.
 - Si la fuente secundaria está conectada a la TV, seleccione la entrada de TV adecuada.
3. Encienda la consola.

Se debería oír un sonido emitido desde el módulo de bajos.

Nota: Si no oye ningún sonido del módulo de bajos, vea “Solución de problemas” en la página 32.

Panel delantero de la consola

La parte delantera de la consola tiene las siguientes entradas:

- Auriculares
- Entrada HDMI™

Estas entradas aparecen en el menú **SOURCE** como AUX IN y HDMI (Frontal) cuando se conecta un dispositivo. Se pueden usar para conectar cámaras digitales, cámaras de video, reproductores de medios y su dispositivo móvil preferido.

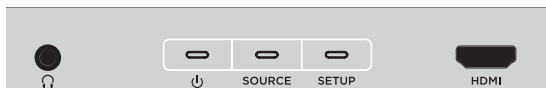

Entrada frontal Auriculares/AUX

Puede usar esta entrada de 3,5 mm con sus auriculares o como una opción de audio con su dispositivo móvil favorito. La configuración de los auriculares es la opción predeterminada.

Si quiere usar esta entrada como AUX IN, presione el botón **SETUP** en el control remoto y seleccione **Conector de auricular** en la pantalla. Seleccione **AUX IN** del menú **SOURCE** cuando se conecta un dispositivo.

Entrada frontal HDMI™

Puede usar esta entrada para los dispositivos que tengan una salida HDMI.

Nota: El control remoto de Bose no controla funciones específicas a los dispositivos que están conectados a la entrada delantera HDMI™.

Panel posterior de la consola

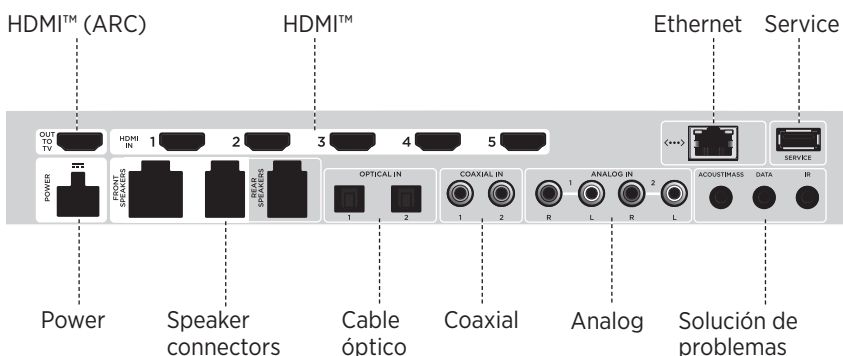

Conectar un adaptador AC-2

1. Con la ayuda de un destornillador, gire los tornillos hacia la izquierda (en el sentido opuesto al de las agujas del reloj) para aflojar los terminales del cable.

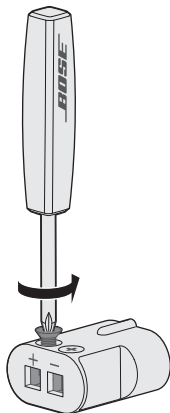

2. **Para los altavoces delanteros:** Inserte los extremos descubiertos del cable de cuatro clavijas en la base OmniJewel™ colocando el cable rojo marcado **L+**, **C+** o **R+** en el terminal rojo (+) y el cable sin marca en el terminal plateado (-).

Para los altavoces posteriores: Inserte los extremos descubiertos del cable de dos clavijas en el adaptador colocando el cable rojo marcado **+** en el terminal rojo (+) y el cable sin marca en el terminal plateado (-).

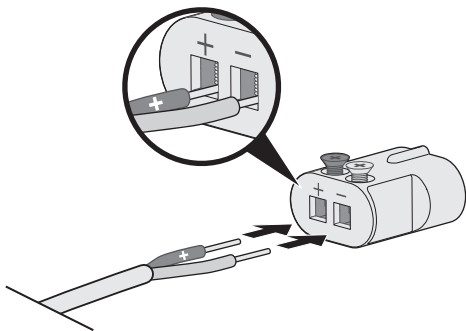

Nota: Asegúrese de insertar solamente las partes descubiertas de cada cable expuesto para evitar prensar el aislamiento del cable.

3. Con la ayuda de un destornillador, gire los tornillos hacia la derecha (en el sentido de las agujas del reloj) para ajustar los cables en los terminales.
4. Repita los pasos 1 - 4 para conectar el otro adaptador.

Conectar los altavoces delanteros

La configuración de UNIFY® lo guía por la instalación inicial de los altavoces delanteros durante el paso de la configuración de los “altavoces con conexión por cable” (vea la página 16).

Si mueve el sistema pero ya ha completado la configuración, consulte las siguientes instrucciones para volver a conectar la parte posterior del sistema de entretenimiento para el hogar.

PRECAUCIÓN: No conecte los altavoces mientras la consola está conectada a un adaptador de CA (red eléctrica).

Lo que necesita:

En la caja    :

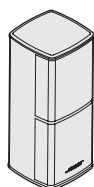

Altavoces Jewel Cube® (2)

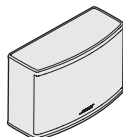

Altavoz central Jewel Cube® (1)



Adaptadores AC-2 (3)

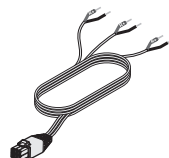

Cable del altavoz delantero (1)

En la caja   :

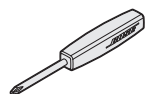

Destornillador (1)

Conectar los altavoces delanteros a la consola

1. Conecte los adaptadores AC-2 a los extremos descubiertos del cable de altavoz. Consulte “Conectar un adaptador AC-2” en la página 36.
2. Enchufe el adaptador conectado al cable marcado **L+** en el altavoz a la izquierda de la TV.
3. Enchufe el adaptador conectado al cable marcado **R+** en el altavoz a la derecha de la TV.
4. Enchufe el adaptador conectado al cable marcado **C+** en el altavoz central.
5. Conecte el extremo del cable de seis clavijas restante al conector **FRONT SPEAKERS** de seis clavijas en la parte posterior de la consola.

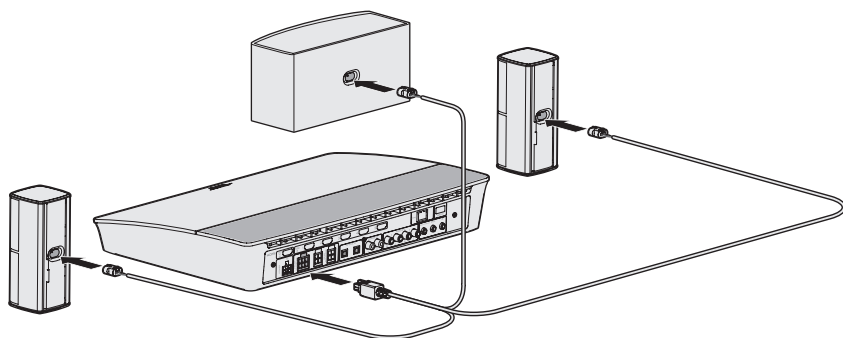

Nota: El conector de cuatro clavijas FRONT SPEAKERS en la parte posterior de la consola no se usa.

Conectar los altavoces posteriores

La configuración de UNIFY® lo guía por la instalación inicial de los altavoces posteriores durante el paso de la configuración de los “altavoces inalámbricos” (vea la página 16).

Si mueve el sistema pero ya ha completado la configuración, consulte las siguientes instrucciones para volver a conectar la parte posterior del sistema de entretenimiento para el hogar.

Nota: Si no puede emparejar los altavoces posteriores con la consola, también puede conectarlos directamente al sistema usando un cable personalizado de altavoz (no suministrado).

Para obtener más instrucciones, vea la página 43.

Lo que necesita:

En la caja   :

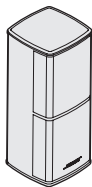

Altavoces Jewel Cube® (2)



Cables de altavoz posterior (2)



Adaptadores AC-2 (2)

En la caja  :

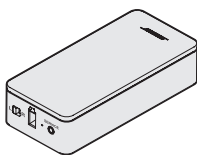

Receptores inalámbricos (2)

En la caja   :

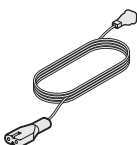

Cables de corriente (2)

En la caja   :

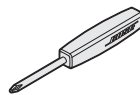

Destornillador (1)

Identificar la configuración del interruptor en los receptores inalámbricos

Los altavoces posteriores se conectan a receptores inalámbricos para que se comuniquen con la consola. Los receptores tienen preestablecido un canal izquierdo y un canal derecho listos para usar. Puede usar el interruptor en el frente del receptor para ajustar la configuración del canal.

1. Confirme que el interruptor de un receptor inalámbrico se encuentre en la posición **L** (izquierda).
2. Confirme que el interruptor en el otro receptor inalámbrico se encuentre en la posición **R** (derecha).

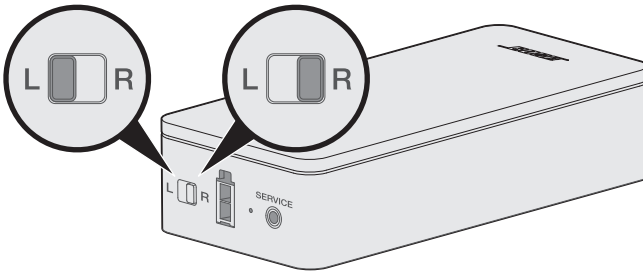

Nota: Asegúrese de que siempre haya un receptor inalámbrico en la posición **L** (izquierda) y el otro en la posición **R** (derecha).

Conectar los altavoces posteriores

1. Conecte los adaptadores AC-2 a los extremos descubiertos del cable de altavoz. Consulte “Conectar un adaptador AC-2” en la página 36.
2. Inserte el adaptador en la parte posterior del altavoz.
3. Inserte el otro extremo del cable de dos clavijas en el receptor inalámbrico.
Se oye o se siente un clic.

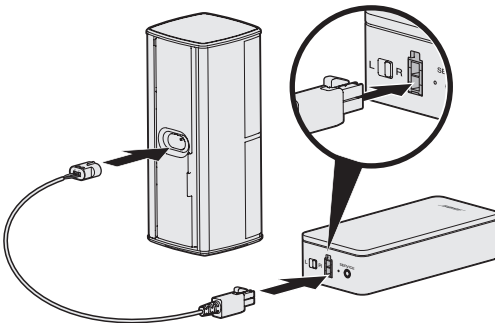

4. Repita los pasos 1 - 3 para conectar el otro altavoz.

Conectar los altavoces posteriores a la fuente de alimentación

1. Conecte un extremo del cable de corriente en el receptor inalámbrico.
2. Enchufe el otro extremo del cable de corriente a una salida de CA (red eléctrica).

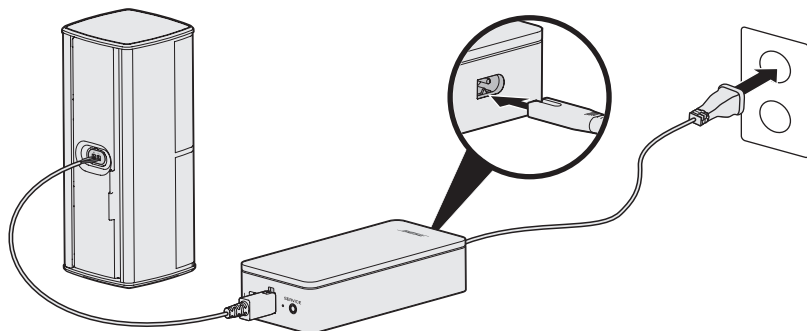

3. Repita los pasos 1 y 2 para configurar el otro altavoz.

Montar los altavoces

Puede montar los altavoces sobre soportes de pared, pedestales para el piso o pedestales de mesa. Para adquirir estos accesorios, contacte a su distribuidor local de Bose® o visite www.Bose.com

PRECAUCIONES:

- Use solo hardware Bose para montar los altavoces. El uso de soportes no autorizados puede dañar el sistema Bose y sus componentes.
- El cable del altavoz y los cables de interconexión que se incluyen con este sistema no están aprobados para instalaciones en la pared. Consulte en los códigos de edificación local el tipo correcto de cables que se necesitan para las instalaciones en pared.

Reemplazar las baterías del control remoto

Reemplace las cuatro baterías cuando haya una notable disminución en el rango.

1. Para abrir el compartimento, deslice la cubierta de la batería en la parte posterior del control remoto.
2. Instale las cuatro baterías AA (IEC LR6) 1,5V. Haga coincidir los símbolos + y - de las baterías con las marcas + y - dentro del compartimento.

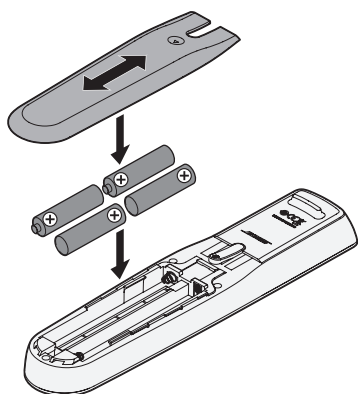

3. Vuelva a deslizar la cubierta del compartimento de las baterías a su lugar.

Error al emparejar el módulo de bajos inalámbrico Acoustimass® con la consola

Si tiene problemas para conectar el módulo de bajos a la consola de forma inalámbrica, también puede conectar usando un cable estéreo de 3,5 mm (no suministrado).

Nota: Si no tiene un cable estéreo de 3,5 mm, póngase en contacto con el distribuidor autorizado de Bose® o el servicio al cliente de Bose.

Para instalar el cable estéreo de 3,5 mm:

1. En el control remoto, presione **SETUP**.
2. Seleccione **Administrar altavoz**.
3. Siga las instrucciones en pantalla hasta que aparezca el mensaje “Los siguientes pasos explican cómo configurar el módulo de bajos”.
4. Presione , y siga las instrucciones en pantalla para finalizar la configuración.

Error al emparejar los receptores inalámbricos con la consola (altavoces posteriores)

Si no puede emparejar los altavoces posteriores con la consola, también puede conectarlos directamente al sistema usando un cable personalizado de altavoz (no suministrado). Use este método solo si tiene problemas para conectar de forma inalámbrica los altavoces posteriores a la consola.

Nota: Para obtener el cable de altavoz, póngase en contacto con el distribuidor autorizado de Bose® o el servicio al cliente de Bose.

Para instalar el cable de altavoz:

1. En el control remoto, presione **SETUP**.
2. Seleccione **Administrar altavoz**.
3. Siga las instrucciones en pantalla hasta que aparezca el mensaje “Los siguientes pasos explican cómo configurar los altavoces posteriores”.
4. Presione , y siga las instrucciones en pantalla para finalizar la configuración.

PRECAUCIÓN: No use cables no autorizados para conectar los altavoces al sistema Bose. El uso de cables no autorizados puede dañar el sistema Bose y sus componentes.



799911-0030