



**QUIETCOMFORT EARBUDS II**

## Lea y conserve todas las instrucciones de uso, protección y seguridad.

**CE** Por la presente, Bose Corporation declara que este producto cumple con los requisitos esenciales y con otras cláusulas relevantes de la Directiva 2014/53/EU y con todos los demás requisitos de directivas correspondientes de la UE. La declaración de conformidad completa se puede encontrar en: [www.Bose.com/compliance](http://www.Bose.com/compliance)

**UK  
CA** Este producto cumple con todas las regulaciones aplicables de compatibilidad electromagnética de 2016 y todas las demás regulaciones aplicables del Reino Unido. La declaración de conformidad completa se puede encontrar en: [www.Bose.com/compliance](http://www.Bose.com/compliance)

Por la presente, Bose Corporation declara que este producto cumple con los requisitos esenciales de las Regulaciones de equipos de radio de 2017 y todas las demás regulaciones aplicables del Reino Unido. La declaración de conformidad completa se puede encontrar en: [www.Bose.com/compliance](http://www.Bose.com/compliance)

## Instrucciones importantes de seguridad

Límpielo solamente con un paño seco.

Use solamente los accesorios especificados por el fabricante.

Derive todas las tareas de servicio al personal calificado. Se requieren tareas de servicio si el aparato se daña de alguna manera, por ejemplo, si se dañó el enchufe o cable de alimentación, si se derramó líquido o cayeron objetos dentro del aparato, si el aparato estuvo expuesto a la lluvia o la humedad, si no funciona normalmente, o si se cayó.



### ADVERTENCIAS/PRECAUCIONES

- Para evitar una ingestión accidental, mantenga los auriculares de tapón fuera del alcance de los niños y mascotas. Los auriculares de tapón contienen una batería de Ion-litio y puede ser peligroso si se traga. Si se ingiere, busque atención médica de inmediato. Cuando no los usa, guarde los auriculares de tapón en el estuche de carga con la tapa cerrada y manténgalos fuera del alcance de niños y mascotas.
- NO permita el uso de los auriculares de tapón a niños pequeños.
- NO use los auriculares de tapón a un volumen alto por un período prolongado.
  - Para evitar daños a la audición, use los auriculares de tapón a un nivel de volumen cómodo y moderado.
  - Baje el volumen del dispositivo antes de colocarse los auriculares de tapón, suba gradualmente el volumen hasta alcanzar un nivel de audición cómodo.
- Tenga precaución y acate las leyes correspondientes en cuanto al uso de teléfonos móviles y auriculares si usa auriculares de tapón para realizar llamadas mientras conduce. Algunas jurisdicciones imponen limitaciones específicas, como una configuración de un único auricular, sobre el uso de tales productos mientras se conduce. NO use los auriculares de tapón para otro fin mientras conduce.
- NO use los auriculares de tapón con el modo cancelación de ruido activado en ningún momento; la imposibilidad de oír ruidos puede presentar un peligro para usted y otros, por ejemplo, cuando anda en bicicleta o camina cerca o en medio del tráfico, en una obra en construcción, las vías del ferrocarril, etc. y siga las leyes correspondientes referentes al uso de los auriculares.
  - Apague los auriculares de tapón o use los auriculares de tapón con el modo cancelación de ruido desactivado y ajuste el volumen para asegurarse de que puede oír los ruidos del entorno, incluyendo alarmas y señales de advertencia.
  - Tenga en cuenta que los sonidos que actúan como aviso o alerta pueden escucharse de forma diferente cuando se usan los auriculares de tapón, inclusive en el modo Atento.
- Su producto a veces puede producir un breve chirrido relacionado con el funcionamiento de la cancelación de ruido. Sin embargo, si oye un ruido fuerte atípico, apague los auriculares de tapón y póngase en contacto con el servicio al cliente de Bose.
- NO sumerja ni exponga los auriculares de tapón al agua durante períodos prolongados, ni los use mientras practica deportes acuáticos, por ejemplo: natación, esquí acuático, surf, etc.
- Quitese los auriculares de tapón de inmediato si experimenta una sensación de calor o pérdida de audio.



Contiene piezas pequeñas que pueden representar un riesgo de asfixia. No recomendable para niños menores de 3 años.



Este producto contiene material magnético. Consulte con su médico si esto podría afectar a un dispositivo médico implantable.

- Para reducir el riesgo de incendio o descarga eléctrica, NO exponga este producto a la lluvia, goteo, salpicaduras o humedad y no coloque objetos llenos de líquido, como jarrones, sobre o cerca del producto.
- NO realice alteraciones no autorizadas a este producto.
- Mantenga el producto lejos del fuego y de fuentes de calor. NO coloque sobre el producto, o en su proximidad, fuentes de llamas al descubierto, como velas encendidas.
- NO use los auriculares de tapón sin colocar las puntas suministradas.
- Use este producto solamente con una fuente de alimentación LPS aprobada por una agencia que cumpla con los requisitos regulatorios locales (por ejemplo, UL, CSA, VDE, CCC).
- La batería suministrada con este producto puede presentar un riesgo de incendio o quemadura química, si no se manipula correctamente.
- Si la batería pierde, evite que el líquido entre en contacto con la piel o los ojos. Si se produce el contacto, busque atención médica.
- No exponga productos con batería al calor excesivo, por ejemplo, almacenar a la luz directa del sol, cerca del fuego o similar.
- Limpie la transpiración de los auriculares de tapón y del estuche de carga antes de cargarlos.
- IPX4 no es una condición permanente y es posible que la resistencia disminuya como resultado del uso normal.
- Para evitar exposición peligrosa a radiación de los componentes láser internos, use el producto solo como lo especifican las instrucciones. Solo el personal de servicio técnico debidamente calificado puede ajustar o reparar los auriculares de tapón.
- No coloque ni instale cerca de ninguna fuente de calor, como radiadores, rejillas de calefacción, estufas u otros aparatos (incluidos amplificadores) que produzcan calor.
- Cumple con las regulaciones 21 CFR 1040.10 y 1040.11 excepto para la conformidad con IEC 60825-1 Ed. 3 como se describe en el aviso Laser Notice 56, con fecha del 8 de mayo de 2019.



Estos auriculares de tapón se clasifican como un PRODUCTO LÁSER CLASE 1 de acuerdo con EN/IEC 60825-1:2014.

**NOTA:** Este equipo ha sido sometido a prueba y se ha comprobado que cumple con los límites de un dispositivo digital Clase B, conforme a la Parte 15 de las reglas de la FCC. Estos límites están diseñados para ofrecer una protección razonable contra interferencias perjudiciales en una instalación domiciliaria. Este equipo genera, usa y puede irradiar energía de radiofrecuencia y, si no se instala y se usa conforme a las instrucciones, puede causar interferencia perjudicial a las comunicaciones de radio. Sin embargo, no se garantiza que la interferencia no se produzca en una instalación en particular. Si este equipo causa interferencias perjudiciales en la recepción de radio o televisión, que se puede determinar al apagar y encender el equipo, se aconseja al usuario intentar corregir la interferencia mediante una o más de las siguientes medidas:

- Reoriente o reubique el producto receptor o la antena.
- Aumente la separación entre el equipo y el receptor.
- Conecte el equipo a una salida eléctrica en un circuito diferente al que está conectado el receptor.
- Consulte con el distribuidor o con un técnico en radio o televisión experimentado para obtener ayuda.

Los cambios o las modificaciones no aprobadas expresamente por Bose Corporation podrían invalidar la autoridad del usuario para operar el equipo.

Este dispositivo cumple con la parte 15 de las reglas de la FCC y con las normas RSS sin licencia de ISED Canada. El funcionamiento está sujeto a las siguientes dos condiciones: (1) Este dispositivo no debe provocar interferencias dañinas y (2) Este dispositivo debe aceptar cualquier interferencia recibida, incluida la interferencia que puede causar un funcionamiento no deseado.

Este dispositivo cumple con los límites de exposición a la radiación de la FCC y de ISED Canada establecidos para la población en general. Este transmisor no se debe ubicar ni operar juntamente con otra antena o transmisor.

ID DE LA FCC: A94911L/ID de FCC: A94911R

KCC: R-R-Bos-911L/KCC: R-R-Bos-911R

IC: 3232A-911L/IC: 3232A-911R

Modelo del estuche: 435911

Modelo del auricular de tapón derecho: 911R

Modelo del auricular de tapón izquierdo: 911L

Los auriculares de tapón en este sistema se certificaron de acuerdo con las cláusulas en la Ley de radiofonía.



020-220121 (L)  
020-220120 (R)

### CAN ICES-3(B)/NMB-3(B)

#### Para Europa:

Banda de frecuencia de funcionamiento 2400 a 2483,5 MHz.

Potencia de transmisión máxima menor que 20 dBm EIRP.

### Información de SAR

Auricular de tapón	Medición 1-g SAR W/kg	Medición 10-g SAR W/kg
Izquierdo	0,303	0,126
Derecho	0,24	0,101



Este símbolo significa que el producto no debe desecharse como residuo doméstico y que debe depositarse en un centro de recolección apropiado para reciclaje. La eliminación y el reciclado adecuados ayudan a proteger los recursos naturales, la salud de las personas y el medio ambiente. Para obtener más información sobre la eliminación y el reciclado de este producto, póngase en contacto con su municipio, el servicio de gestión de residuos o el comercio donde haya comprado este producto.

### Regulaciones técnicas de dispositivos de radiofrecuencia de baja potencia

Sin el permiso concedido por la NCC, ninguna empresa, compañía o usuario puede cambiar la frecuencia, mejorar la potencia de transmisión ni alterar las características originales, así como el desempeño de los dispositivos de radiofrecuencia de baja potencia. Los dispositivos de radiofrecuencia de baja potencia no deberían afectar la seguridad del avión ni interferir con las comunicaciones legales; si se determinara una interferencia, el usuario deberá dejar de usar de inmediato hasta que no se perciba interferencia. Dichas comunicaciones legales implican que las comunicaciones de radio se operan conforme con la Ley de administración de telecomunicaciones. Los dispositivos de radiofrecuencia de bajo consumo deben ser susceptibles a la interferencia de las comunicaciones legales o de los dispositivos de ondas de radio ISM.

**NO** intente quitar la batería de ion-litio recargable de este producto. Contacte al distribuidor local de Bose u otro profesional calificado para quitar la batería.



**Deseche correctamente las baterías usadas, cumpliendo con las reglamentaciones locales.** No incinere.



### Tabla de sustancias peligrosas restringidas en China

Nombres y contenidos de las sustancias o elementos tóxicos o peligrosos						
Nombre de parte	Sustancias y elementos tóxicos o peligrosos					
	Plomo (pb)	Mercurio (Hg)	Cadmio (Cd)	Hexavalente (CR(VI))	Bifenilo polibromado (PBB)	Difeniléter polibromado (PBDE)
PCB	X	0	0	0	0	0
Partes metálicas	X	0	0	0	0	0
Partes plásticas	0	0	0	0	0	0
Altavoces	X	0	0	0	0	0
Cables	X	0	0	0	0	0
Esta tabla se preparó conforme a las cláusulas de SJ/T 11364.						
O: Indica que esta sustancia tóxica o peligrosa contenida en todos los materiales homogéneos para esta parte es inferior al requisito de límite de GB/T 26572.						
X: Indica que esta sustancia tóxica o peligrosa que está presente en al menos uno de los materiales homogéneos utilizados para esta parte se encuentra por encima del requisito de límite de GB/T 26572.						

### Tabla de sustancias peligrosas restringidas en Taiwán

Nombre del equipo: Estuche de carga, designación de tipo: 435911						
Unidad	Sustancias restringidas y símbolos químicos					
	Plomo (pb)	Mercurio (Hg)	Cadmio (Cd)	Cromo hexavalente (Cr+6)	Bifenilo polibromado (PBB)	Éteres difenil polibromados (PBDE)
PCB	-	o	o	o	o	o
Partes metálicas	-	o	o	o	o	o
Partes plásticas	o	o	o	o	o	o
Altavoces	-	o	o	o	o	o
Cables	-	o	o	o	o	o
<b>Nota 1:</b> "o" indica que el porcentaje de contenido de la sustancia restringida no excede el porcentaje del valor de referencia presente.						
<b>Nota 2:</b> El "-" indica que la sustancia restringida corresponde a la exención.						

**Fecha de fabricación:** El octavo dígito del número de serie indica el año de fabricación; “2” es 2012 o 2022.

**Lugar de fabricación:** El séptimo dígito del número de serie indica el lugar de fabricación.

**Importador en China:** Bose Electronics (Shanghai) Company Limited, Level 6, Tower D, No. 2337 Gudai Rd. Minhang District, Shanghai 201100, China

**Importador en UE:** Bose Products B.V., Gorslaan 60, 1441 RG Purmerend, Países Bajos

**Importador en México:** Bose de México S. de R.L. de C.V., Avenida Prado Sur #150, Piso 2, Interior 222 y 223, Colonia Lomas de Chapultepec V Sección, Miguel Hidalgo, Ciudad de México, C.P. 11000 - Número de teléfono: +5255 (5202) 3545

**Importador en Taiwán:** Bose Limited Taiwan Branch (H.K.), 9F., No. 10, Sec. 3, Minsheng E. Road, Zhongshan Dist. Taipei City 10480, Taiwán - Número de teléfono: +886-2-2514 7676

**Importador en el Reino Unido:** Bose Limited, Bose House, Quayside Chatham Maritime, Chatham, Kent, ME4 4QZ, Reino Unido

**Potencia de entrada:** 5 V --- 1,2 A

**Voltaje de salida:** 5 VDC

**Corriente de salida:** 0,16 A X 2

**Capacidad de salida:** 680 mAh

**Clasificación IPXX:** IPX4 (para los auriculares de tapón)

La ID de CMIT se encuentra en la caja.

### Complete y conserve para referencia futura

El código de la fecha del auricular de tapón se encuentra el auricular de tapón debajo de la banda. El número de serie del estuche de carga se encuentra en la cavidad en el estuche de carga entre los auriculares de tapón. Los números de modelo se encuentran en el estuche de carga.

Número de serie: \_\_\_\_\_

Número de modelo: 435911

Guarde el recibo con la guía del usuario. Ahora es un buen momento para registrar su producto Bose. Puede hacerlo fácilmente visitando [worldwide.Bose.com/ProductRegistration](http://worldwide.Bose.com/ProductRegistration)

### Información de seguridad



Este producto puede recibir actualizaciones automáticas de seguridad de Bose. Para recibir actualizaciones automáticas de seguridad, debe completar el proceso de configuración del producto en la aplicación Bose Music y conectar el producto a Internet. **Si no completa el proceso de configuración, será responsable de instalar las actualizaciones de seguridad disponibles de Bose.**

Apple, el logotipo de Apple, iPad, iPhone y iPod son marcas comerciales de Apple Inc., registradas en los Estados Unidos y en otros países. La marca comercial “iPhone” se usa en Japón con una licencia de Aiphone K.K. App Store es una marca de servicio de Apple Inc.

El uso del distintivo Fabricado para Apple significa que un accesorio se diseñó de forma específica para conectar a los productos Apple identificada en el distintivo y que cuenta con la certificación del desarrollador para cumplir con los estándares de rendimiento de Apple. Apple no es responsable del funcionamiento de este dispositivo o el cumplimiento con las normas de seguridad y disposiciones legales.

La marca y los logotipos de *Bluetooth*® son marcas comerciales registradas propiedad de Bluetooth SIG Inc. y cualquier uso de dichas marcas por parte de Bose Corporation se encuentra bajo licencia.

Google y Google Play son marcas comerciales de Google LLC.

USB Type-C® y USB-C® son marcas comerciales registradas de USB Implementers Forum.

Bose, Bose Music, ActiveSense y QuietComfort Earbuds son marcas comerciales de Bose Corporation.

Sede central de Bose Corporation: 1-877-230-5639

©2022 Bose Corporation. No se puede reproducir, modificar, distribuir, o usar de otra manera ninguna parte de este trabajo sin previo consentimiento por escrito.

The following license disclosures apply to certain third-party software packages used as components in the product.

Package: FreeRTOS

Copyright © Amazon Web Services, Inc. or its affiliates. All rights reserved. The FreeRTOS package is subject to the license terms reprinted below:

**MIT License**

Permission is hereby granted, free of charge, to any person obtaining a copy of this software and associated documentation files (the “Software”), to deal in the Software without restriction, including without limitation the rights to use, copy, modify, merge, publish, distribute, sublicense, and/or sell copies of the Software, and to permit persons to whom the Software is furnished to do so, subject to the following conditions:

The above copyright notice and this permission notice shall be included in all copies or substantial portions of the Software.

THE SOFTWARE IS PROVIDED “AS IS”, WITHOUT WARRANTY OF ANY KIND, EXPRESS OR IMPLIED, INCLUDING BUT NOT LIMITED TO THE WARRANTIES OF MERCHANTABILITY, FITNESS FOR A PARTICULAR PURPOSE AND NONINFRINGEMENT. IN NO EVENT SHALL THE AUTHORS OR COPYRIGHT HOLDERS BE LIABLE FOR ANY CLAIM, DAMAGES OR OTHER LIABILITY, WHETHER IN AN ACTION OF CONTRACT, TORT OR OTHERWISE, ARISING FROM, OUT OF OR IN CONNECTION WITH THE SOFTWARE OR THE USE OR OTHER DEALINGS IN THE SOFTWARE.

Package: Nanopb

Copyright © 2011 Petteri Aimonen <jpa at nanopb.mail.kapsi.fi>. The Nanopb package is subject to the license terms reprinted below:

**Zlib license**

© 2011 Petteri Aimonen <jpa at nanopb.mail.kapsi.fi>

This software is provided ‘as-is’, without any express or implied warranty. In no event will the authors be held liable for any damages arising from the use of this software.

Permission is granted to anyone to use this software for any purpose, including commercial applications, and to alter it and redistribute it freely, subject to the following restrictions:

1. The origin of this software must not be misrepresented; you must not claim that you wrote the original software. If you use this software in a product, an acknowledgment in the product documentation would be appreciated but is not required.
2. Altered source versions must be plainly marked as such, and must not be misrepresented as being the original software.
3. This notice may not be removed or altered from any source distribution.

Package: Mbed TLS 2.16.1

© ARM Limited. All rights reserved. The Mbed TLS package is subject to the license terms reprinted below:

**Apache License**

Version 2.0, January 2004

<http://www.apache.org/licenses/>

**TERMS AND CONDITIONS FOR USE, REPRODUCTION, AND DISTRIBUTION**

1. Definitions.

“License” shall mean the terms and conditions for use, reproduction, and distribution as defined by Sections 1 through 9 of this document.

“Licensor” shall mean the copyright owner or entity authorized by the copyright owner that is granting the License.

“Legal Entity” shall mean the union of the acting entity and all other entities that control, are controlled by, or are under common control with that entity. For the purposes of this definition, “control” means (i) the power, direct or indirect, to cause the direction or management of such entity, whether by contract or otherwise, or (ii) ownership of fifty percent (50%) or more of the outstanding shares, or (iii) beneficial ownership of such entity.

“You” (or “Your”) shall mean an individual or Legal Entity exercising permissions granted by this License.

“Source” form shall mean the preferred form for making modifications, including but not limited to software source code, documentation source, and configuration files.

“Object” form shall mean any form resulting from mechanical transformation or translation of a Source form, including but not limited to compiled object code, generated documentation, and conversions to other media types.

“Work” shall mean the work of authorship, whether in Source or Object form, made available under the License, as indicated by a copyright notice that is included in or attached to the work (an example is provided in the Appendix below).

“Derivative Works” shall mean any work, whether in Source or Object form, that is based on (or derived from) the Work and for which the editorial revisions, annotations, elaborations, or other modifications represent, as a whole, an original work of authorship. For the purposes of this License, Derivative Works shall not include works that remain separable from, or merely link (or bind by name) to the interfaces of, the Work and Derivative Works thereof.

“Contribution” shall mean any work of authorship, including the original version of the Work and any modifications or additions to that Work or Derivative Works thereof, that is intentionally submitted to Licensor for inclusion in the Work by the copyright owner or by an individual or Legal Entity authorized to submit on behalf of the copyright owner. For the purposes of this definition, “submitted” means any form of electronic, verbal, or written communication sent to the Licensor or its representatives, including but not limited to communication on electronic mailing lists, source code control systems, and issue tracking systems that are managed by, or on behalf of, the Licensor for the purpose of discussing and improving the Work, but excluding communication that is conspicuously marked or otherwise designated in writing by the copyright owner as “Not a Contribution.”

“Contributor” shall mean Licensor and any individual or Legal Entity on behalf of whom a Contribution has been received by Licensor and subsequently incorporated within the Work.

2. Grant of Copyright License. Subject to the terms and conditions of this License, each Contributor hereby grants to You a perpetual, worldwide, non-exclusive, no-charge, royalty-free, irrevocable copyright license to reproduce, prepare Derivative Works of, publicly display, publicly perform, sublicense, and distribute the Work and such Derivative Works in Source or Object form.
3. Grant of Patent License. Subject to the terms and conditions of this License, each Contributor hereby grants to You a perpetual, worldwide, non-exclusive, no-charge, royalty-free, irrevocable (except as stated in this section) patent license to make, have made, use, offer to sell, sell, import, and otherwise transfer the Work, where such license applies only to those patent claims licensable by such Contributor that are necessarily infringed by their Contribution(s) alone or by combination of their Contribution(s) with the Work to which such Contribution(s) was submitted. If You institute patent litigation against any entity (including a cross-claim or counterclaim in a lawsuit) alleging that the Work or a Contribution incorporated within the Work constitutes direct or contributory patent infringement, then any patent licenses granted to You under this License for that Work shall terminate as of the date such litigation is filed.
4. Redistribution. You may reproduce and distribute copies of the Work or Derivative Works thereof in any medium, with or without modifications, and in Source or Object form, provided that You meet the following conditions:
  - a. You must give any other recipients of the Work or Derivative Works a copy of this License; and
  - b. You must cause any modified files to carry prominent notices stating that You changed the files; and
  - c. You must retain, in the Source form of any Derivative Works that You distribute, all copyright, patent, trademark, and attribution notices from the Source form of the Work, excluding those notices that do not pertain to any part of the Derivative Works; and
  - d. If the Work includes a “NOTICE” text file as part of its distribution, then any Derivative Works that You distribute must include a readable copy of the attribution notices contained within such NOTICE file, excluding those notices that do not pertain to any part of the Derivative Works, in at least one of the following places: within a NOTICE text file distributed as part of the Derivative Works; within the Source form or documentation, if provided along with the Derivative Works; or, within a display generated by the Derivative Works, if and wherever such third-party notices normally appear. The contents of the NOTICE file are for informational purposes only and do not modify the License. You may add Your own attribution notices within Derivative Works that You distribute, alongside or as an addendum to the NOTICE text from the Work, provided that such additional attribution notices cannot be construed as modifying the License. You may add Your own copyright statement to Your modifications and may provide additional or different



license terms and conditions for use, reproduction, or distribution of Your modifications, or for any such Derivative Works as a whole, provided Your use, reproduction, and distribution of the Work otherwise complies with the conditions stated in this License.

5. Submission of Contributions. Unless You explicitly state otherwise, any Contribution intentionally submitted for inclusion in the Work by You to the Licensor shall be under the terms and conditions of this License, without any additional terms or conditions. Notwithstanding the above, nothing herein shall supersede or modify the terms of any separate license agreement you may have executed with Licensor regarding such Contributions.
6. Trademarks. This License does not grant permission to use the trade names, trademarks, service marks, or product names of the Licensor, except as required for reasonable and customary use in describing the origin of the Work and reproducing the content of the NOTICE file.
7. Disclaimer of Warranty. Unless required by applicable law or agreed to in writing, Licensor provides the Work (and each Contributor provides its Contributions) on an “AS IS” BASIS, WITHOUT WARRANTIES OR CONDITIONS OF ANY KIND, either express or implied, including, without limitation, any warranties or conditions of TITLE, NON-INFRINGEMENT, MERCHANTABILITY, or FITNESS FOR A PARTICULAR PURPOSE. You are solely responsible for determining the appropriateness of using or redistributing the Work and assume any risks associated with Your exercise of permissions under this License.
8. Limitation of Liability. In no event and under no legal theory, whether in tort (including negligence), contract, or otherwise, unless required by applicable law (such as deliberate and grossly negligent acts) or agreed to in writing, shall any Contributor be liable to You for damages, including any direct, indirect, special, incidental, or consequential damages of any character arising as a result of this License or out of the use or inability to use the Work (including but not limited to damages for loss of goodwill, work stoppage, computer failure or malfunction, or any and all other commercial damages or losses), even if such Contributor has been advised of the possibility of such damages.
9. Accepting Warranty or Additional Liability. While redistributing the Work or Derivative Works thereof, You may choose to offer, and charge a fee for, acceptance of support, warranty, indemnity, or other liability obligations and/or rights consistent with this License. However, in accepting such obligations, You may act only on Your own behalf and on Your sole responsibility, not on behalf of any other Contributor, and only if You agree to indemnify, defend, and hold each Contributor harmless for any liability incurred by, or claims asserted against, such Contributor by reason of your accepting any such warranty or additional liability.

#### END OF TERMS AND CONDITIONS

©2022 Bose Corporation

Licensed under the Apache License, Version 2.0 (the “License”); you may not use this file except in compliance with the License.

You may obtain a copy of the License at: <http://www.apache.org/licenses/LICENSE-2.0>

Unless required by applicable law or agreed to in writing, software distributed under the License is distributed on an “AS IS” BASIS, WITHOUT WARRANTIES OR CONDITIONS OF ANY KIND, either express or implied.

See the License for the specific language governing permissions and limitations under the License.

**CONTENIDO DE LA CAJA**

Contenido ..... 13

**CONFIGURAR LA APLICACIÓN BOSE MUSIC**

Descargar la aplicación Bose Music ..... 14  
 Agregar los auriculares de tapón a una cuenta existente ..... 14

**RESISTENTE A LA INTEMPERIE Y A LA TRANSPIRACIÓN ..... 15**

**CÓMO USARLOS**

Insertar los auriculares de tapón ..... 16  
 Verificar el ajuste..... 17  
     Puntas ..... 17  
     Bandas de estabilidad..... 18  
 Probar otro tamaño ..... 19  
     Puntas ..... 19  
     Bandas de estabilidad ..... 19  
 Cambiar las puntas..... 20  
 Cambiar las bandas de estabilidad..... 21

**ALIMENTACIÓN**

Encender ..... 23  
 Apagar ..... 24  
 Modo de espera..... 24

**CONTROL TÁCTIL**

Área de superficie táctil ..... 25  
 Reproducción multimedia y volumen..... 25  
 Llamadas telefónicas..... 26  
     Avisos de llamadas..... 27  
 Cancelación de ruido..... 27  
 Control de voz del dispositivo móvil..... 27

**PERSONALIZAR EL CONTROL TÁCTIL**

Acceso directo ..... 28  
 Usar el acceso directo..... 28  
 Cambiar o desactivar el acceso directo..... 28

**MODO DETECCIÓN EN EL OÍDO**

Reproducir/Pausa automático..... 29  
 Contestar llamada automático ..... 29  
 Transparencia automática ..... 29

**CANCELACIÓN DE RUIDO**

Modos de cancelación de ruido ..... 30  
 Modo Atento con ActiveSense™ ..... 30  
 Cambiar el modo de cancelación de ruido..... 31  
 Cancelación de ruido durante una llamada..... 31  
 Usar solo la cancelación de ruido..... 31

**BATERÍA**

Cargar los auriculares de tapón ..... 32  
 Cargar el estuche de carga ..... 33  
 Verificar la carga de la batería de los auriculares de tapón..... 34  
 Mientras se están usando los auriculares de tapón ..... 34  
 Mientras se están cargando los auriculares de tapón..... 34  
 Verificar el nivel de la batería del estuche de carga ..... 35  
 Tiempo de carga ..... 35

**ESTADO DE LOS AURICULARES DE TAPÓN Y DEL ESTUCHE DE CARGA**

Luz de estado de los auriculares de tapón..... 36  
 Estado de *Bluetooth*® ..... 36  
 Estado de la batería, actualización y errores..... 36  
 Luz de estado del estuche de carga ..... 37  
 Estado de la batería, actualización y errores..... 37

**CONEXIONES *BLUETOOTH***

Conectar usando la aplicación Bose Music ..... 38  
 Conectar usando la función *Bluetooth* en su dispositivo móvil ..... 38  
 Desconectar un dispositivo móvil ..... 39  
 Volver a conectar un dispositivo móvil ..... 39  
 Borrar la lista de dispositivos de los auriculares de tapón ..... 40

**CUIDADO Y MANTENIMIENTO**

Guardar los auriculares de tapón ..... 41  
 Limpieza de los auriculares de tapón y estuche de carga ..... 41  
 Repuestos y accesorios ..... 41  
 Garantía limitada ..... 41  
 Actualizar los auriculares de tapón ..... 42  
 Actualizar el estuche de carga ..... 42  
 Ver el código de la fecha de los auriculares de tapón ..... 42  
 Ver el número de serie del estuche de carga ..... 42

**SOLUCIÓN DE PROBLEMAS**

Intente primero con estas soluciones ..... 43  
 Otras soluciones ..... 43  
 Reiniciar los auriculares de tapón y el estuche de carga ..... 51

## CONTENIDO

Confirme que estén incluidas las siguientes partes:

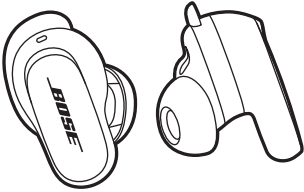

Bose QuietComfort Earbuds II



Estuche de carga

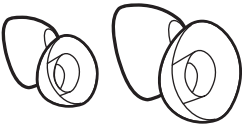

Puntas (tamaños pequeño y grande)

**NOTA:** Las puntas de tamaño mediano están colocadas en los auriculares de tapón. Para identificar el tamaño de las puntas, vea la página 19.



Bandas de estabilidad (tamaños 2 y 3)

**NOTA:** Las bandas de tamaño 1 están colocadas en los auriculares de tapón. Para identificar el tamaño de las bandas, vea la página 19.

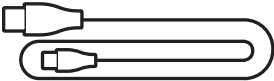

Cables USB Type-C® a USB-A

**NOTA:** Si cualquier parte del producto está dañada, no lo use. Comuníquese con un representante autorizado de Bose o al Servicio al cliente de Bose.

Visite: [support.Bose.com/QCEii](https://support.Bose.com/QCEii)

La aplicación Bose Music permite configurar y controlar los auriculares de tapón desde cualquier dispositivo móvil, como un teléfono inteligente o tableta.

Con la aplicación, puede verificar el ajuste de los auriculares de tapón, controlar las conexiones *Bluetooth*, controlar la configuración de los auriculares de tapón, ajustar el audio, elegir el idioma de las indicaciones de voz y acceder a las actualizaciones y nuevas funciones.

**NOTA:** Si ya creó una cuenta Bose para otro producto Bose, vea “Agregar los auriculares de tapón a una cuenta existente”.

## DESCARGAR LA APLICACIÓN BOSE MUSIC

1. En el dispositivo móvil, descargue la aplicación Bose Music.

**NOTA:** Si se encuentra en China continental, descargue la aplicación Bose音乐.

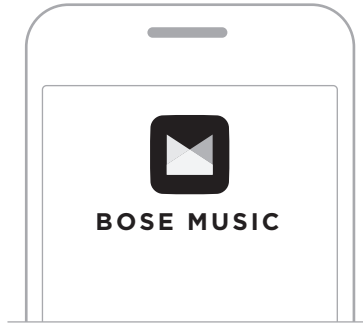

2. Siga las instrucciones de la aplicación.

## AGREGAR LOS AURICULARES DE TAPÓN A UNA CUENTA EXISTENTE

Para agregar los auriculares de tapón Bose QuietComfort Earbuds II, abra la aplicación Bose Music y agregue los auriculares de tapón.

Los auriculares de tapón están clasificados como IPX4 resistente al agua. Están diseñados para ser resistentes a la intemperie y a la transpiración y a las gotas de agua pero no están diseñados para sumergirlos en agua.

**PRECAUCIONES:**

- NO nade ni se duche con los auriculares de tapón.
- NO sumerja los auriculares de tapón.

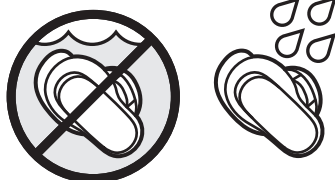

**NOTAS:**

- Para evitar la corrosión, limpie periódicamente los contactos de carga en los auriculares de tapón con un hisopo seco y suave o similar.
- IPX4 no es una condición permanente y es posible que la resistencia disminuya como resultado del desgaste normal.

## INSERTAR LOS AURICULARES DE TAPÓN

1. Inserte el auricular de tapón de manera que la punta se acomode suavemente en la entrada del canal auditivo.

**NOTA:** Cada auricular de tapón tiene una marca **R** (derecho) o **L** (izquierdo).

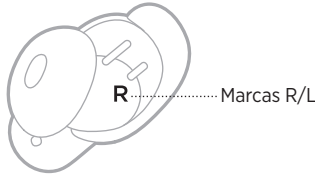

2. Gire levemente el auricular de tapón hacia atrás de manera que la punta cree un sellado cómodo en el canal auditivo y la banda de estabilidad se apoye en el reborde de la oreja.

**NOTA:** Es posible que tenga que girar el auricular de tapón hacia adelante y hacia atrás para que la punta cree un sellado cómodo. Sin embargo, girarlo demasiado hacia atrás o hacia delante puede afectar la calidad del audio y del sonido del micrófono.

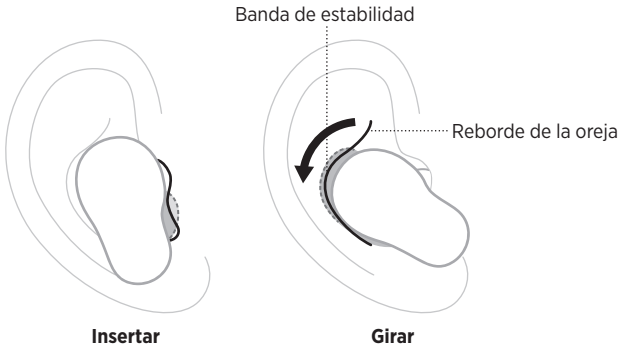

3. Verifique el ajuste (vea la página 17).
4. Repita los pasos 1 – 3 para insertar el otro auricular de tapón.

Cuando se insertan los auriculares de tapón, el audio se personaliza en función de sus oídos para obtener el mejor rendimiento de audio y cancelación de ruido.

**NOTA:** Si comparte los auriculares de tapón, colóquelos en el estuche de carga para borrar la personalización de audio entre cada usuario.



## VERIFICAR EL AJUSTE



Para obtener el mejor ajuste, desempeño de audio y cancelación de ruido, use un espejo para asegurarse de que está usando el tamaño correcto de puntas y bandas de estabilidad. Es posible que tenga que probar un tamaño de punta o banda de estabilidad diferente para cada oído.

**SUGERENCIA:** También puede comprobar el ajuste usando la Prueba de ajuste de las puntas en la aplicación Bose Music. Puede acceder a esta opción en el menú de configuración.

### Puntas

AJUSTE	QUÉ VERIFICAR
Ajuste correcto	 <p>La punta se acomoda suavemente en la abertura del canal auditivo para crear un sellado cómodo.</p> <p><b>NOTA:</b> El ruido ambiental debe sonar amortiguado antes de que los auriculares de tapón se enciendan y se active la cancelación de ruido.</p>
Demasiada presión	 <p>La punta se siente incómoda y apretada en el canal auditivo.</p>
Demasiado flojo	 <p>La punta se acomoda demasiado adentro del canal auditivo, se siente floja en el oído o se cae cuando mueve la cabeza.</p>

## Bandas de estabilidad

AJUSTE	QUÉ VERIFICAR
<p><b>Ajuste correcto</b></p>	 <p>La banda no sobresale ni se siente apretada en el reborde de la oreja.</p> <p style="text-align: center;">✓</p>
<p><b>Demasiada grande</b></p>	 <p>La banda sobresale o se siente apretada debajo del reborde de la oreja.</p> <p style="text-align: center;">✗</p>
<p><b>Demasiada pequeña</b></p>	 <p>La banda no llega al reborde de la oreja.</p> <p style="text-align: center;">✗</p>

## PROBAR OTRO TAMAÑO

Use los auriculares de tapón por un periodo considerable de tiempo. Si los auriculares de tapón no se sienten cómodos o están flojos, o la calidad de sonido no es la esperada, pruebe con otra punta o banda de estabilidad.

Es posible que necesite probarse los tres tamaños de puntas o bandas o usar un tamaño diferente de punta o banda para cada oído.

### Puntas

Las puntas vienen en tamaño pequeño, mediano y grande.

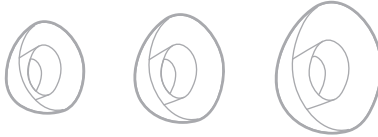

Las puntas de tamaño mediano están colocadas en los auriculares de tapón. Si siente que son demasiado pequeñas, pruebe con las grandes. Si siente que son demasiado grandes, pruebe con las pequeñas.

### Bandas de estabilidad

Las bandas de estabilidad están marcadas con el tamaño **1** (pequeño), **2** (mediano) o **3** (grande) y una marca **R** (derecha) o **L** (izquierda).



Las bandas de tamaño 1 están colocadas en los auriculares de tapón. Si siente que son demasiado pequeñas, pruebe con el tamaño 2.

## CAMBIAR LAS PUNTAS

1. Sujetando el auricular de tapón, apriete con cuidado la punta y despéguela del auricular de tapón.

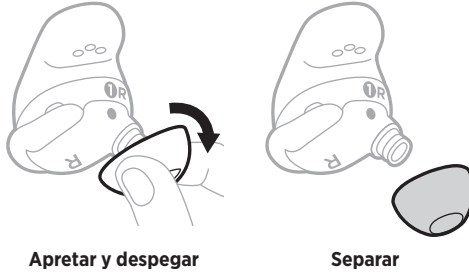

**PRECAUCIÓN:** Para evitar que se rasgue, NO tire del borde de la punta.

2. Elija un nuevo tamaño de punta (vea la página 19).
3. Alinee la punta con la boquilla del auricular de tapón y presione la punta en la boquilla hasta que sienta que encaja firmemente y oiga un clic.

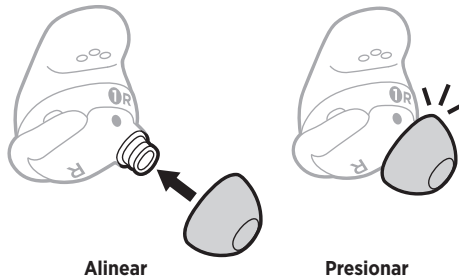

4. Repita los pasos 1 – 3 para el otro auricular de tapón, según sea necesario.

**NOTA:** Es posible que necesite un tamaño diferente de punta para cada oído.

5. Colóquese los auriculares de tapón (vea la página 16).
6. Verifique el ajuste (vea la página 17).

### NOTAS:

- Si cambia la punta, es posible que tenga que cambiar la banda de estabilidad para que la banda se apoye cómodamente en el reborde de la oreja (vea la página 21).
- Para ver videos instructivos sobre cómo cambiar las puntas, visite: [support.Bose.com/QCEii](https://support.Bose.com/QCEii)
- Si necesita tamaños adicionales de puntas, póngase en contacto con el servicio al cliente de Bose o visite: [support.Bose.com/QCEii](https://support.Bose.com/QCEii)

## CAMBIAR LAS BANDAS DE ESTABILIDAD

1. Sujetando el auricular de tapón, tome con cuidado la parte saliente de la banda de estabilidad y despéguela por encima de la punta y separándola del auricular de tapón.

parte saliente de la banda de estabilidad

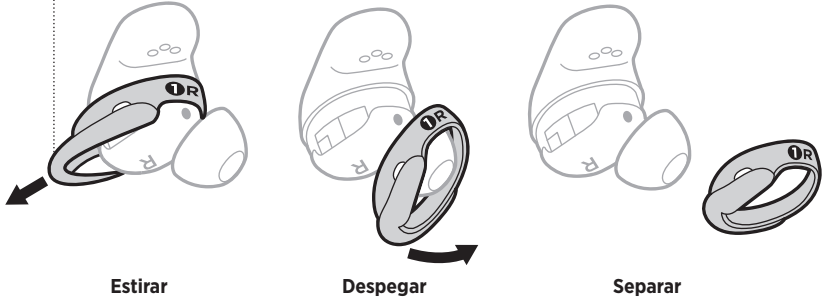

**PRECAUCIÓN:** Para evitar que se rasgue, NO tire de la parte delgada de la banda.

2. Elija un nuevo tamaño de banda (vea la página 19).
3. Con las marcas de la banda orientadas hacia usted y la parte saliente de la banda mirando hacia afuera, alinee el punto de la banda con el punto gris en la parte inferior del auricular de tapón.
4. Estire con cuidado la banda sobre la punta, asegurándose de que los puntos se alineen y de que el orificio del micrófono de la banda esté sobre el micrófono del auricular de tapón para que éste no quede bloqueado.
5. Presione hacia abajo hasta que la banda quede bien colocada.

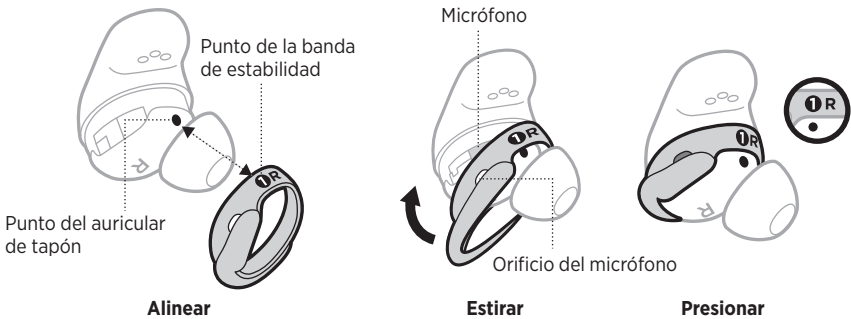

6. Repita los pasos 1 – 5 para el otro auricular de tapón, según sea necesario.

**NOTA:** Es posible que necesite un tamaño diferente de banda para cada oído.

7. Colóquese los auriculares de tapón (vea la página 16).

8. Verifique el ajuste (vea la página 17).

**NOTAS:**

- Para ver videos instructivos sobre cómo cambiar las bandas, visite: [support.bose.com/QCEii](https://support.bose.com/QCEii)
- Si necesita tamaños adicionales de bandas de estabilidad, póngase en contacto con el servicio al cliente de Bose o visite: [support.bose.com/QCEii](https://support.bose.com/QCEii)

## ENCENDER

Abra el estuche de carga.

Los auriculares de tapón se encienden. La luz de estado de los auriculares de tapón parpadea de color blanco y luego se ilumina según el estado de carga (vea la página 36). La luz de estado del estuche de carga se ilumina según el nivel de carga de la batería (vea la página 37).

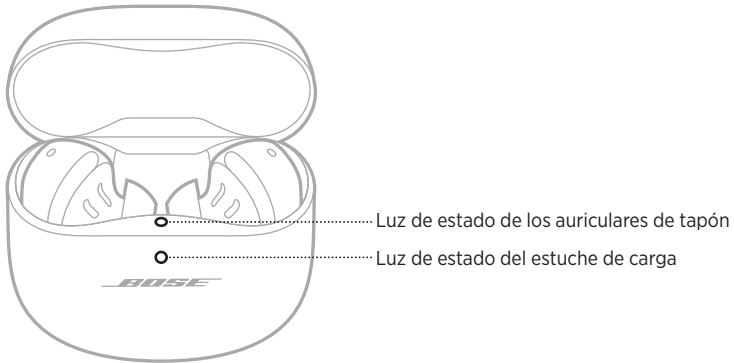

**NOTA:** Cuando retira los auriculares de tapón del estuche de carga, cierre el estuche para ahorrar batería y mantener el estuche libre de residuos.

## APAGAR

1. Coloque ambos auriculares de tapón en el estuche de carga.

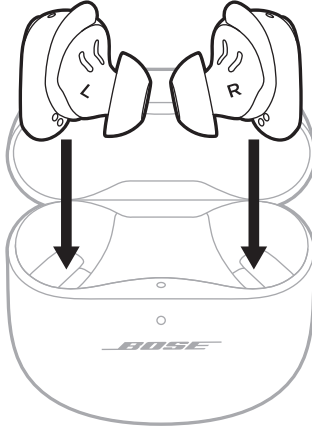

2. Cierre el estuche.

Los auriculares de tapón se apagan. La luz de estado del estuche de carga se ilumina según el nivel de carga de la batería (vea la página 37).

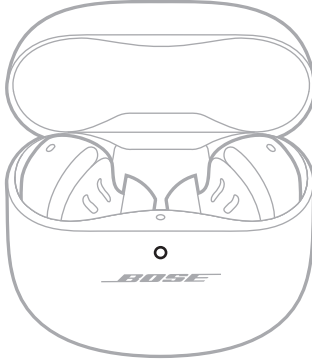

**NOTA:** Los auriculares de tapón se desconectan cuando se colocan en el estuche.

## MODO DE ESPERA

El modo de espera conserva la carga de la batería cuando el auricular de tapón está fuera del estuche de carga y no se está usando. El auricular de tapón cambia al modo de espera cuando se quita el auricular de tapón del oído por 10 minutos.

Para activar el auricular de tapón, inserte el auricular de tapón en el oído.



Use el control táctil deslizando rápidamente o tocando la superficie táctil de cualquiera de los auriculares de tapón. Con el control táctil puede reproducir, poner en pausa el audio, cambiar el volumen, realizar funciones básicas de llamadas, ajustar la cancelación de ruido y usar un acceso directo (vea la página 28).



## ÁREA DE SUPERFICIE TÁCTIL

La superficie táctil se encuentra en la superficie exterior de los auriculares de tapón. Controla la reproducción multimedia, el volumen, las llamadas de teléfono, la cancelación de ruido y el acceso directo.



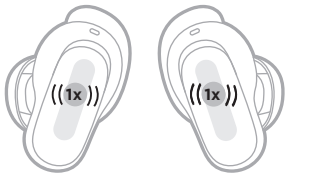
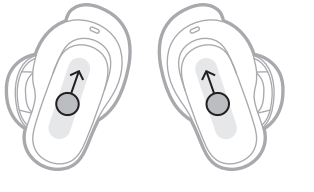
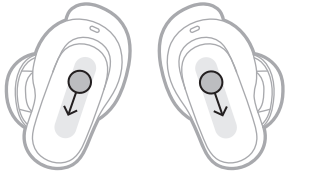



## REPRODUCCIÓN MULTIMEDIA Y VOLUMEN

CONTROL	QUÉ HACER
<b>Reproducir/Pausa</b>	<p>Toque un auricular de tapón.</p> 
<b>Subir el volumen</b>	<p>Deslice rápidamente hacia arriba en un auricular de tapón.</p> 
<b>Bajar el volumen</b>	<p>Deslice rápidamente hacia abajo en un auricular de tapón.</p> 

CONTROL	QUÉ HACER
<p><b>Saltar a la siguiente pista</b></p>	<p>Toque dos veces un auricular de tapón.</p> 
<p><b>Saltar a la pista anterior</b></p>	<p>Toque tres veces un auricular de tapón.</p> 

## LLAMADAS TELEFÓNICAS

CONTROL	QUÉ HACER
<p><b>Contestar una llamada</b></p>	<p>Toque un auricular de tapón.</p> 
<p><b>Finalizar/rechazar una llamada</b></p>	<p>Toque dos veces un auricular de tapón.</p> 
<p><b>Contestar una segunda llamada entrante y poner la llamada en curso en espera</b></p>	<p>Toque un auricular de tapón.</p> 

CONTROL	QUÉ HACER
<p><b>Rechazar la segunda llamada entrante y continuar con la llamada en curso</b></p>	<p>Toque dos veces un auricular de tapón.</p> 

## Avisos de llamadas

Una indicación de voz anuncia los llamadores entrantes y el estado de la llamada.

Para detener los avisos de llamadas, desactive las indicaciones de voz con la aplicación Bose Music. Puede acceder a esta opción en el menú de configuración.



## CANCELACIÓN DE RUIDO

Para más información sobre cómo cambiar los modos de cancelación de ruido, vea la página 31.

## CONTROL DE VOZ DEL DISPOSITIVO MÓVIL

Puede configurar un acceso directo para acceder al control de voz del dispositivo móvil usando los auriculares de tapón. El micrófono de los auriculares de tapón actúa como una extensión del micrófono en el dispositivo móvil.

**NOTA:** Para acceder al control de voz del dispositivo móvil usando los auriculares de tapón, se debe configurar como un acceso directo (vea la página 28).

CONTROL	QUÉ HACER
<p><b>Acceder al control de voz del dispositivo móvil</b></p>	<p>Toque y mantenga presionado un auricular de tapón hasta que oiga un tono. Suelte y haga su pedido.</p> 
<p><b>Detener el control de voz del dispositivo móvil</b></p>	<p>Toque un auricular de tapón.</p> 

## ACCESO DIRECTO

Un acceso directo permite acceder de forma rápida y fácil a una de las siguientes funciones:

- Desplazarse por los modos de cancelación de ruido
- Usar el control de voz del dispositivo móvil

**NOTA:** De forma predeterminada, el desplazamiento por los modos de cancelación de ruido se activa en ambos auriculares de tapón.

### Usar el acceso directo

Para usar el acceso directo, toque y mantenga presionado un auricular de tapón.



### Cambiar o desactivar el acceso directo

Para cambiar o desactivar un acceso directo o para asignar un acceso directo diferente, use la aplicación Bose Music. Puede acceder a esta opción en el menú de configuración.

**NOTA:** Si asigna un acceso directo diferente a cada auricular de tapón, debe tocar y mantener presionado el auricular de tapón correspondiente. Si se quita un auricular de tapón, solo puede usar el acceso directo asignado al auricular de tapón que tiene puesto.

El modo Detección en el oído usa sensores para identificar cuándo está usando los ambos auriculares de tapón o solo uno.

Puede reproducir o pausar audio automáticamente y contestar llamadas de teléfono (si está activada) y ajustar la cancelación de ruido insertando o quitando uno o ambos auriculares de tapón.

**NOTA:** Para controlar las funciones del modo Detección en el oído, use la aplicación Bose Music. Puede acceder a esta opción en el menú de configuración.

## REPRODUCIR/PAUSA AUTOMÁTICO

Cuando se quita un auricular de tapón, el audio se pone en pausa en ambos auriculares de tapón.

Para reanudar el audio, vuelva a ponerse el auricular de tapón.

**NOTA:** Si quiere usar solo un auricular de tapón, puede tocar el auricular de tapón que tiene puesto para reanudar el audio.

## CONTESTAR LLAMADA AUTOMÁTICO

Puede contestar llamadas de teléfono poniéndose un auricular de tapón.

**NOTA:** Para activar esta función, use la aplicación Bose Music. Puede acceder a esta opción en el menú de configuración.

## TRANSPARENCIA AUTOMÁTICA

Cuando se quita un auricular de tapón, el modo de cancelación de ruido se ajusta al modo Atento en el otro auricular de tapón que tiene puesto (vea la página 30).

Cuando se lo vuelve a poner, el auricular de tapón en el oído se ajusta al nivel de cancelación de ruido anterior.

**NOTA:** Si quiere usar solo un auricular de tapón, puede usar el acceso directo para desplazarse por los modos de cancelación de ruido y elegir el modo adecuado.

La cancelación de ruido reduce los ruidos no deseados, brindando un desempeño de audio más nítido y real. Puede elegir entre dos modos de cancelación de ruido preconfigurados, Silencioso y Atento, o puede crear hasta dos modos personalizados.

El modo Silencioso permite bloquear las distracciones usando el nivel más alto de cancelación de ruido.

El modo Atento brinda una transparencia total y permite oír el entorno mientras disfruta del audio.

El modo Atento también incluye la tecnología ActiveSense™ para reducir los ruidos repentinos o fuertes.

Elija el modo de cancelación de ruido según sus preferencias de audio y del entorno.

## MODOS DE CANCELACIÓN DE RUIDO

MODO	DESCRIPCIÓN
<b>Silencioso</b>	Cancelación de ruido de primera clase con el audio optimizado de Bose.
<b>Atento</b>	Esté atento al entorno mientras disfruta del audio.
<b>Personalizado</b>	La cancelación de ruido personalizada (entre cancelación de ruido total y transparencia total) basada en sus preferencias de audio y el entorno. <b>NOTA:</b> Puede crear hasta dos modos personalizados. Para crear y controlar los modos personalizados, use la aplicación Bose Music. Puede acceder a esta opción en el menú de configuración.

**NOTA:** Cuando se encienden, los auriculares de tapón usan como valor predeterminado el modo Silencioso. Para cambiar el modo predeterminado, use la aplicación Bose Music. Puede acceder a esta opción en el menú de configuración.

### Modo Atento con ActiveSense™

La cancelación de ruido dinámica del modo Atento con tecnología ActiveSense™ permite oír el entorno mientras reduce el ruido no deseado.

El modo Atento con ActiveSense™ permite que los auriculares de tapón activen automáticamente la cancelación de ruido cuando se producen ruidos repentinos o fuertes cerca suyo, para que pueda mantener la atención sin que el ruido intermitente interrumpa el audio. Una vez que el ruido se atenúa, la cancelación de ruido se desactiva automáticamente otra vez.

**NOTA:** Para desactivar ActiveSense™, use la aplicación Bose Music. Puede acceder a esta opción desde la pantalla principal.

## CAMBIAR EL MODO DE CANCELACIÓN DE RUIDO

Para desplazarse por los modos de cancelación de ruido favoritos, toque y mantenga presionado un auricular de tapón.

Una indicación de voz anuncia el modo de cancelación de ruido seleccionado.



**NOTA:** Para cambiar el modo de cancelación de ruido usando los auriculares de tapón, se debe configurar como un acceso directo (vea la página 28).

**SUGERENCIA:** También puede cambiar el modo de cancelación de ruido usando la aplicación Bose Music. Puede acceder a esta opción en el menú de configuración.

## CANCELACIÓN DE RUIDO DURANTE UNA LLAMADA

Cuando recibe una llamada, los auriculares de tapón permanecen en el modo de cancelación de ruido actual y se activa la voz propia. La voz propia ayuda a oírse hablar de una forma más natural.

Para ajustar el modo de cancelación de ruido durante una llamada toque y mantenga presionado un auricular de tapón.

### NOTAS:

- El modo Transparencia automática se desactiva durante una llamada (vea la página 29).
- Para ajustar la voz propia use la aplicación Bose Music. Puede acceder a esta opción en el menú de configuración.

## USAR SOLO LA CANCELACIÓN DE RUIDO

Puede usar solo la cancelación de ruido, sin audio ni interrupciones de llamadas telefónicas.

1. Proceda de una de las siguientes maneras:
  - Si está usando los auriculares de tapón, desconecte el dispositivo móvil (vea la página 39).
  - Si los auriculares de tapón están en el estuche de carga, desactive la función *Bluetooth* en el dispositivo móvil y quite los auriculares de tapón del estuche.
2. Toque y mantenga presionado un auricular de tapón para cambiar el modo de cancelación de ruido (vea “Cambiar el modo de cancelación de ruido”).

**NOTA:** Para volver a conectar el dispositivo móvil, seleccione los auriculares de tapón de la lista *Bluetooth* del dispositivo móvil.

## CARGAR LOS AURICULARES DE TAPÓN

1. Alinee los contactos de carga en el auricular de tapón izquierdo con las clavijas de carga en la parte izquierda del estuche de carga.

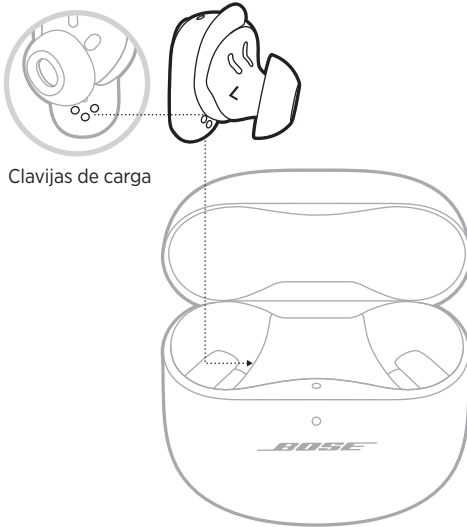

**NOTA:** Antes de cargarlos, verifique que los auriculares de tapón están a temperatura ambiente, entre 8° C y 39° C.

2. Coloque el auricular de tapón en el estuche hasta que encaje magnéticamente en su lugar.

La luz de estado de los auriculares de tapón parpadea de color blanco y luego se ilumina según el estado de carga (vea la página 36).

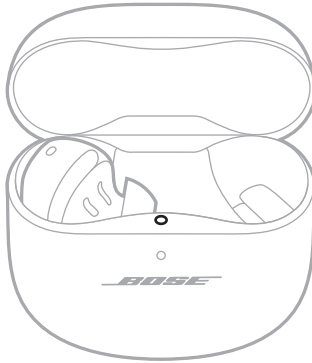

3. Repita los pasos 1 - 2 para el auricular de tapón derecho.

**NOTA:** Los auriculares de tapón se cargan tanto si el estuche está abierto o cerrado.



## CARGAR EL ESTUCHE DE CARGA

**PRECAUCIÓN:** Use este producto solamente con una fuente de alimentación LPS aprobada por una agencia que cumpla con los requisitos regulatorios locales (por ejemplo, UL, CSA, VDE, CCC).

1. Conecte el extremo pequeño del cable USB al puerto USB-C® en la parte inferior del estuche de carga.

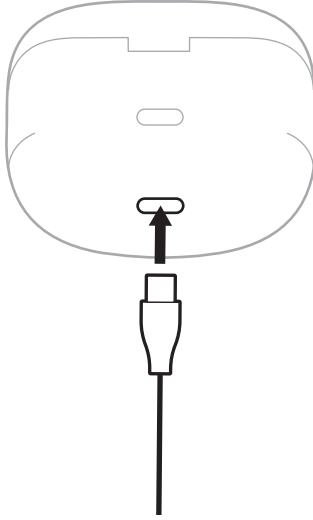

2. Conecte el otro extremo a un cargador de pared tipo USB-A (no suministrado) o a una computadora.

La luz de estado del estuche de carga se ilumina de color ámbar (vea la página 37).

**NOTA:** Antes de cargarlo, verifique que el estuche está a temperatura ambiente, entre 8° C y 39° C.

## VERIFICAR LA CARGA DE LA BATERÍA DE LOS AURICULARES DE TAPÓN

### Mientras se están usando los auriculares de tapón

- Cuando retira los auriculares de tapón del estuche de carga y se los coloca en los oídos, una indicación de voz anuncia el nivel de carga de la batería de los auriculares de tapón.
- Use la aplicación Bose Music. El nivel de la batería del auricular de tapón se muestra en la pantalla principal.

**NOTA:** Si un auricular de tapón tiene un nivel de carga más bajo que el otro, la indicación de voz anuncia el nivel más bajo de carga de la batería. Si el nivel de la batería es bajo, se escucha “Batería baja, cargar ahora”.

### Mientras se están cargando los auriculares de tapón

Cuando coloca los auriculares de tapón en el estuche de carga, la luz de estado de los auriculares de tapón parpadea de color blanco y luego se ilumina según el estado de carga (vea la página 36).

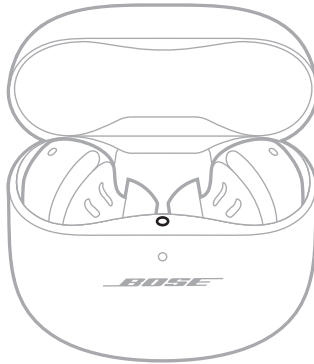

**NOTA:** Si un auricular de tapón tiene un nivel de carga más bajo que el otro, la luz de estado de los auriculares de tapón refleja el nivel más bajo de la batería.

## VERIFICAR EL NIVEL DE LA BATERÍA DEL ESTUCHE DE CARGA

Abra el estuche de carga.

La luz de estado del estuche de carga se ilumina según el nivel de carga de la batería (vea la página 37).

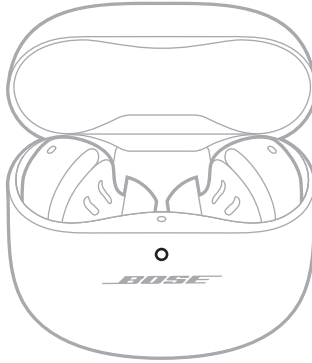

## TIEMPO DE CARGA

COMPONENTE	TIEMPO DE CARGA
Auriculares de tapón	2 horas
Estuche de carga	3 horas

### NOTAS:

- Cuando el nivel de carga de la batería de los auriculares de tapón es bajo, una carga de 20 minutos con el estuche cerrado alimenta los auriculares hasta 2 horas.
- Una carga completa alimenta los auriculares de tapón hasta 6 horas. La duración de la batería varía según el uso.
- Cuando el estuche está totalmente cargado, puede cargar completamente los auriculares de tapón hasta 3 veces.
- Cuando los auriculares de tapón están dentro del estuche, el tiempo de carga del estuche varía.

## LUZ DE ESTADO DE LOS AURICULARES DE TAPÓN

La luz de estado de los auriculares de tapón se encuentra en la superficie interior del estuche de carga.

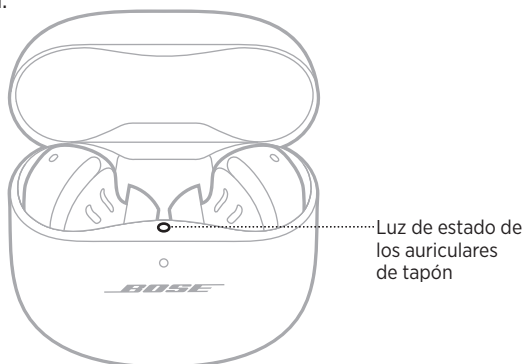

### Estado de *Bluetooth*

Muestra el estado de la conexión *Bluetooth* para los dispositivos móviles.

ACTIVIDAD DE LAS LUCES	ESTADO DEL SISTEMA
Parpadea lentamente de color azul	Listo para conectar
Color azul (5 segundos)	Conectado
Parpadea 2 veces de color blanco	Se borró la lista de dispositivos

### Estado de la batería, actualización y errores

Muestra el estado de la batería, actualización y errores del auricular de tapón.

ACTIVIDAD DE LAS LUCES	ESTADO DEL SISTEMA
Parpadea de color blanco y luego se ilumina permanentemente de color blanco (5 segundos)	Totalmente cargado
Parpadea de color blanco y luego se ilumina permanentemente de color ámbar (5 segundos)	Cargando
Parpadea 2 veces de color blanco, parpadea lentamente de color azul y se apaga	Se completó el reinicio
Parpadea 3 veces de color blanco (repetidas veces)	Actualizando el software
Parpadea de color ámbar y blanco	Error - Póngase en contacto con el servicio al cliente de Bose

## LUZ DE ESTADO DEL ESTUCHE DE CARGA

La luz de estado del estuche de carga se encuentra en la parte delantera del estuche de carga.

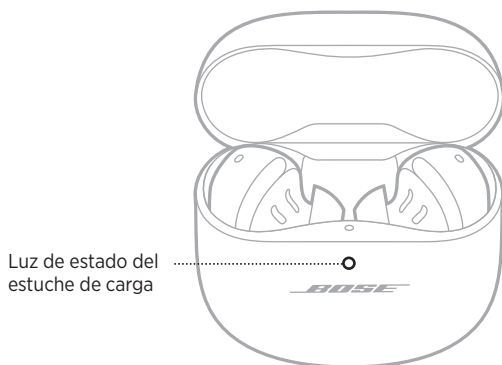

## Estado de la batería, actualización y errores

Muestra el estado de la batería, actualización y errores del estuche de carga.

ACTIVIDAD DE LAS LUCES	ESTADO DEL SISTEMA
<b>Color blanco</b>	Completamente cargado (100% y conectado)
<b>Color blanco (5 segundos)</b>	Cargado (34% - 99%)
<b>Color ámbar (5 segundos)</b>	Carga baja (10% - 33%)
<b>Parpadea de color ámbar 2 veces</b>	Necesita cargarse (menos del 10%)
<b>Color ámbar</b>	Cargando
<b>Parpadea 3 veces de color blanco (repetidas veces)</b>	Actualizando el software
<b>Parpadea de color ámbar y blanco</b>	Error - Póngase en contacto con el servicio al cliente de Bose

Puede controlar las conexiones *Bluetooth* usando la aplicación Bose Music o el menú *Bluetooth* del dispositivo móvil.

## CONECTAR USANDO LA APLICACIÓN BOSE MUSIC

Para conectar los auriculares de tapón y controlar la configuración de *Bluetooth* usando la aplicación Bose Music, vea la página 14.

## CONECTAR USANDO LA FUNCIÓN *BLUETOOTH* EN SU DISPOSITIVO MÓVIL

Puede guardar hasta siete dispositivos en la lista de dispositivos de los auriculares de tapón. Puede conectar y reproducir audio solo desde un dispositivo a la vez.

**NOTA:** Para una mejor funcionalidad, use la aplicación Bose Music para configurar y conectar el dispositivo móvil (vea la página 14).

1. Con los auriculares de tapón en el estuche de carga abierto, mantenga presionado el botón de la parte posterior del estuche hasta que la luz de estado de los auriculares de tapón parpadee lentamente de color azul.

**NOTA:** Asegúrese de que ambos auriculares de tapón están en el estuche de carga y el estuche está abierto.

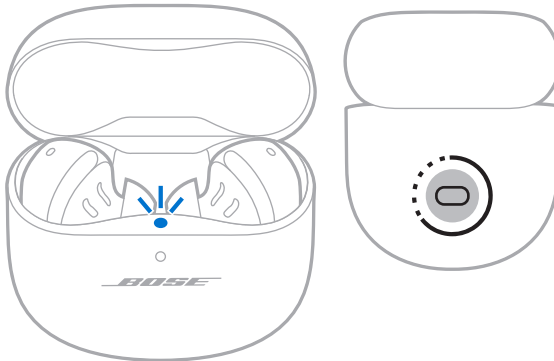

2. En su dispositivo, active la función *Bluetooth*.

**NOTA:** Generalmente, la función *Bluetooth* se encuentra en el menú de configuración.

3. Seleccione los auriculares de tapón de la lista de dispositivos.

**NOTA:** Busque el nombre que le asignó a sus los auriculares de tapón en la aplicación Bose Music. Si no le asignó un nombre, aparece el nombre predefinido.



El nombre de los auriculares de tapón aparece en la lista del dispositivo móvil. La luz de estado de los auriculares de tapón se ilumina de color azul (vea la página 36).

## DESCONECTAR UN DISPOSITIVO MÓVIL

Coloque los auriculares de tapón en el estuche de carga.

**SUGERENCIA:** También puede usar la aplicación Bose Music o la configuración de *Bluetooth* para desconectar el dispositivo. Si desactiva la función *Bluetooth* en el dispositivo desconecta los auriculares de tapón y todos los otros dispositivos.

## VOLVER A CONECTAR UN DISPOSITIVO MÓVIL

Cuando los auriculares de tapón se quitan del estuche, intentan reconectarse al dispositivo más recientemente conectado.

Para conectarse a otro dispositivo previamente conectado, use configuración de *Bluetooth* del dispositivo para conectarse a los auriculares de tapón.

**NOTAS:**

- El dispositivo debe estar dentro del rango de alcance (9 m) y encendido.
- Asegúrese de que la función *Bluetooth* está activada en el dispositivo móvil.

## BORRAR LA LISTA DE DISPOSITIVOS DE LOS AURICULARES DE TAPÓN

1. Con los auriculares de tapón en el estuche de carga abierto, mantenga presionado el botón de la parte posterior del estuche por 15 segundos hasta que la luz de estado de los auriculares de tapón parpadee dos veces de color blanco y luego parpadee lentamente de color azul.

**NOTA:** Asegúrese de que ambos auriculares de tapón están en el estuche de carga y el estuche está abierto.

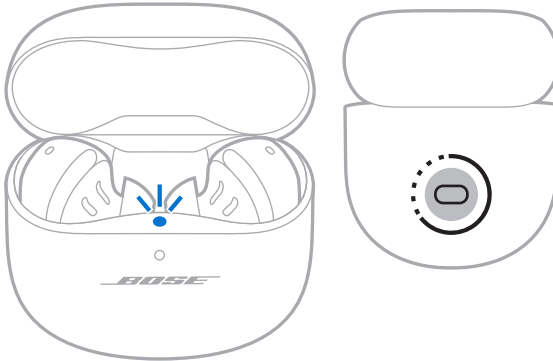

2. Elimine los auriculares de tapón de la lista *Bluetooth* del dispositivo móvil.

Se borran todos los dispositivos y los auriculares de tapón están listos para conectar (vea la página 14).



## GUARDAR LOS AURICULARES DE TAPÓN

Cuando no está usando los auriculares de tapón, guárdelos en el estuche de carga. Cierre el estuche de carga para ahorrar batería y mantener el estuche libre de residuos.

## LIMPIEZA DE LOS AURICULARES DE TAPÓN Y ESTUCHE DE CARGA

COMPONENTE	PROCEDIMIENTO
<b>Puntas y bandas de estabilidad</b>	Quite las puntas y las bandas de los auriculares de tapón y lávelas con jabón suave y agua. <b>NOTA:</b> Asegúrese de enjuagar bien y secar las puntas y las bandas antes de volver a colocarlas en los auriculares de tapón.
<b>Boquillas de los auriculares de tapón</b>	Limpie solamente con un hisopo de algodón suave y seco o similar. <b>PRECAUCIÓN:</b> Nunca inserte una herramienta de limpieza en la boquilla.
<b>Contactos de carga (en los auriculares de tapón)</b>	Para evitar la corrosión, limpie con un hisopo seco y suave o similar.
<b>Estuche de carga</b>	Limpie solamente con un hisopo de algodón suave y seco o similar.

## REPUESTOS Y ACCESORIOS

Los repuestos y accesorios se pueden pedir al Servicio de atención al cliente de Bose.

Visite: [support.Bose.com/QCEii](https://support.Bose.com/QCEii)

## GARANTÍA LIMITADA

Los auriculares de tapón están cubiertos por una garantía limitada. Visite nuestro sitio Web en [worldwide.Bose.com/Warranty](https://worldwide.Bose.com/Warranty) para obtener más detalles sobre la garantía limitada.

Para registrar el producto, visite [worldwide.Bose.com/ProductRegistration](https://worldwide.Bose.com/ProductRegistration) para obtener instrucciones. Si no lo registra, no afectará sus derechos de garantía limitada.

## ACTUALIZAR LOS AURICULARES DE TAPÓN

Los auriculares de tapón se empiezan a actualizar automáticamente cuando se conectan a la aplicación Bose Music y hay una actualización disponible. Siga las instrucciones de la aplicación.

## ACTUALIZAR EL ESTUCHE DE CARGA

Actualice el estuche de carga usando el sitio web Bose Updater. En su computadora, visite: [btu.Bose.com](http://btu.Bose.com) y siga las instrucciones que aparecen en la pantalla.

## VER EL CÓDIGO DE LA FECHA DE LOS AURICULARES DE TAPÓN

Quite la banda de estabilidad del auricular de tapón (vea la página 21).

El código de la fecha se encuentra en el auricular de tapón en la zona ancha cerca del micrófono.

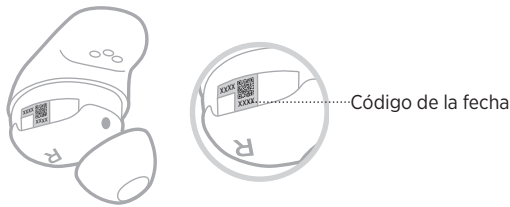

## VER EL NÚMERO DE SERIE DEL ESTUCHE DE CARGA

Retire los auriculares de tapón del estuche de carga.

El número de serie del estuche de carga se encuentra abajo de la luz de estado de los auriculares de tapón dentro de la cavidad donde se guarda el auricular de tapón.

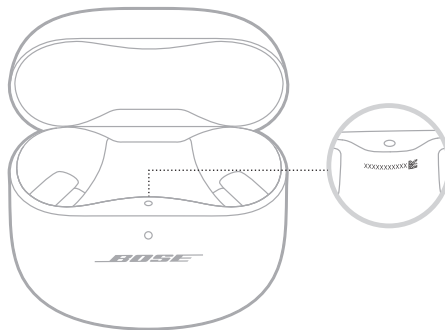

## INTENTE PRIMERO CON ESTAS SOLUCIONES

Si tiene problemas con los auriculares de tapón, intente primero con estas soluciones:

- Cargue los auriculares de tapón y el estuche de carga (vea la página 32).
- Encienda los auriculares de tapón (vea la página 23).
- Compruebe la luz de estado de los auriculares de tapón (vea la página 36) y la luz de estado del estuche de carga (vea la página 37).
- Asegúrese de que el dispositivo móvil sea compatible con conexiones *Bluetooth* (vea la página 38).
- Descargue la aplicación Bose Music y ejecute las actualizaciones de software disponibles (vea la página 14).
- Acerque el dispositivo móvil a los auriculares de tapón (9 m) y lejos de interferencias u obstrucciones.
- Suba el volumen de los auriculares de tapón, del dispositivo móvil y de la aplicación de música.
- Conecte otro dispositivo móvil (vea la página 14).

## OTRAS SOLUCIONES

Si no pudo resolver el problema, consulte la siguiente tabla para identificar síntomas y soluciones a problemas frecuentes. Si no puede solucionar el problema, póngase en contacto con el servicio de atención al cliente de Bose.

Visite: [worldwide.Bose.com/contact](http://worldwide.Bose.com/contact)

SÍNTOMA	SOLUCIÓN
<p><b>Los auriculares de tapón no se encienden</b></p>	<p>Asegúrese de que los auriculares de tapón no están en el modo de espera. Para despertar a los auriculares de tapón, inserte los auriculares de tapón en los oídos.</p> <p>Coloque ambos auriculares de tapón en el estuche de carga hasta que encajen magnéticamente en su lugar. Cierre y vuelva a abrir el estuche. La luz de estado de los auriculares de tapón parpadea de color blanco y muestra el estado de carga (vea la página 36).</p> <p>Si los auriculares de tapón han estado expuestos a altas o bajas temperaturas, espere a que los auriculares de tapón regresen a la temperatura ambiente.</p>

SÍNTOMA	SOLUCIÓN
<p><b>Los auriculares de tapón no se conectan con el dispositivo móvil</b></p>	<p>En el dispositivo:</p> <ul style="list-style-type: none"> <li>• Desactive la función <i>Bluetooth</i> y vuelva a activarla.</li> <li>• Elimine los auriculares de tapón de la lista <i>Bluetooth</i> en el dispositivo, incluyendo los listados duplicados marcados como LE (Low Energy). Vuelva a conectarlos (vea la página 14).</li> </ul> <p>Coloque ambos auriculares de tapón en el estuche de carga hasta que encajen magnéticamente en su lugar. Cierre y vuelva a abrir el estuche. La luz de estado de los auriculares de tapón parpadea de color blanco y luego muestra el estado de carga (vea la página 36). Vuelva a conectarlo (vea la página 14).</p> <p>Asegúrese de que ambos auriculares de tapón están en el estuche de carga (vea la página 32).</p> <p>Borre la lista de dispositivos de los auriculares de tapón (vea la página 40). Vuelva a conectarlos (vea la página 14).</p> <p>Visite: <a href="https://support.bose.com/QCEij">support.bose.com/QCEij</a> para ver videos instructivos.</p> <p>Reinicie los auriculares de tapón y el estuche de carga (vea la página 51).</p>
<p><b>Los auriculares de tapón no responden durante la configuración de la aplicación</b></p>	<p>Desinstale la aplicación Bose Music en el dispositivo móvil. Vuelva a instalar la aplicación (vea la página 14).</p> <p>Asegúrese de que esté usando la aplicación Bose Music para la configuración (vea la página 14).</p> <p>Asegúrese de que la aplicación Bose Music tiene acceso a las conexiones <i>Bluetooth</i> en el menú de configuración del dispositivo móvil.</p> <p>Asegúrese de que la función <i>Bluetooth</i> está activada en el menú de configuración de dispositivo móvil.</p>
<p><b>La aplicación Bose Music no puede encontrar los auriculares de tapón</b></p>	<p>Desinstale la aplicación Bose Music en el dispositivo móvil. Vuelva a instalar la aplicación (vea la página 14).</p> <p>Asegúrese de que la aplicación Bose Music tiene acceso a las conexiones <i>Bluetooth</i> en el menú de configuración del dispositivo móvil.</p> <p>Con los auriculares de tapón en el estuche de carga abierto, mantenga presionado el botón de la parte posterior del estuche hasta que la luz de estado de los auriculares de tapón parpadee lentamente de color azul.</p> <p>Coloque ambos auriculares de tapón en el estuche de carga hasta que encajen magnéticamente en su lugar. Cierre y vuelva a abrir el estuche. La luz de estado de los auriculares de tapón parpadea de color blanco y luego muestra el estado de carga (vea la página 36). Retire los auriculares de tapón.</p>
<p><b>La aplicación Bose Music no funciona en un dispositivo móvil</b></p>	<p>Asegúrese de que el dispositivo móvil sea compatible con la aplicación Bose Music y cumple con los requisitos mínimos del sistema. Para más información, consulte la tienda de aplicaciones en su dispositivo móvil.</p> <p>Desinstale la aplicación Bose Music en el dispositivo móvil. Vuelva a instalar la aplicación (vea la página 14).</p>

SÍNTOMA	SOLUCIÓN
<b>Las puntas no se sienten cómodas en el canal auditivo</b>	<p>Asegúrese de que la punta no esté demasiado adentro del canal auditivo (vea la página 17).</p> <p>Pruebe con una punta más grande. Si esto no soluciona el problema, pruebe con una punta más pequeña (vea la página 20).</p> <p>Pruebe una banda de estabilidad más pequeña (vea la página 21).</p> <p>Verifique el ajuste del auricular de tapón usando un espejo (vea la página 17).</p> <p>También puede comprobar el ajuste usando la Prueba de ajuste de las puntas en la aplicación Bose Music. Puede acceder a esta opción en el menú de configuración.</p> <p>Póngase en contacto con el servicio de atención al cliente de Bose o visite <a href="https://support.bose.com/QCEii">support.bose.com/QCEii</a> para obtener puntas y bandas de estabilidad adicionales o para ver videos instructivos.</p>
<b>La banda no se siente cómoda en el reborde de la oreja</b>	<p>Pruebe una banda de estabilidad más pequeña (vea la página 21). Si ya está usando la banda de estabilidad más pequeña, pruebe con una punta más pequeña (vea la página 20).</p> <p>Verifique el ajuste del auricular de tapón usando un espejo (vea la página 17).</p> <p>También puede comprobar el ajuste usando la Prueba de ajuste de las puntas en la aplicación Bose Music. Puede acceder a esta opción en el menú de configuración.</p> <p>Póngase en contacto con el servicio de atención al cliente de Bose o visite <a href="https://support.bose.com/QCEii">support.bose.com/QCEii</a> para obtener puntas y bandas de estabilidad adicionales o para ver videos instructivos.</p>
<b>Los auriculares de tapón están flojos</b>	<p>Asegúrese de que la punta se acomoda suavemente en la abertura del canal auditivo (vea la página 16).</p> <p>Pruebe una banda de estabilidad más grande (vea la página 21).</p> <p>Pruebe con una punta más grande (vea la página 20).</p> <p>Póngase en contacto con el servicio de atención al cliente de Bose o visite <a href="https://support.bose.com/QCEii">support.bose.com/QCEii</a> para obtener puntas y bandas de estabilidad adicionales o para ver videos instructivos.</p>
<b>Las puntas se caen</b>	<p>Asegúrese de que las puntas estén firmemente colocadas en los auriculares de tapón (vea la página 20).</p>
<b>Las bandas de estabilidad se caen</b>	<p>Asegúrese de que las bandas estén firmemente colocadas en los auriculares de tapón (vea la página 20).</p> <p>Asegúrese de que las bandas estén posicionadas correctamente en los auriculares de tapón (vea la página 21).</p>

SÍNTOMA	SOLUCIÓN
<b>Conexión Bluetooth intermitente</b>	<p>Borre la lista de dispositivos de los auriculares de tapón (vea la página 40). Vuelva a conectarlo (vea la página 14).</p> <p>Mueva el dispositivo móvil más cerca de los auriculares de tapón.</p> <p>Reinicie los auriculares de tapón y el estuche de carga (vea la página 51).</p>
<b>No hay sonido</b>	<p>Asegúrese de que esté usando el tamaño correcto de punta y de banda para cada oído (vea la página 19).</p> <p>Verifique el ajuste del auricular de tapón usando un espejo (vea la página 17).</p> <p>También puede comprobar el ajuste usando la Prueba de ajuste de las puntas en la aplicación Bose Music. Puede acceder a esta opción en el menú de configuración.</p> <p>Visite: <a href="https://support.Bose.com/QCEij">support.Bose.com/QCEij</a> para ver videos instructivos.</p> <p>Asegúrese de que el volumen esté alto (vea la página 25).</p> <p>Asegúrese de que ambas puntas se ajustan firmemente en los oídos y no están giradas demasiado hacia atrás (vea la página 16).</p> <p>Asegúrese de tener la cabeza hacia arriba cuando se coloca los auriculares de tapón.</p> <p>Presione el botón de reproducir en el dispositivo móvil para asegurarse de que el audio se está reproduciendo.</p> <p>Reproduzca audio de una aplicación diferente o servicio de música.</p> <p>Reproduzca audio del contenido almacenado directamente en el dispositivo.</p> <p>Reinicie el dispositivo móvil.</p> <p>Desactive el modo Detección en el oído usando la aplicación Bose Music (vea la página 29).</p>
<b>El auricular de tapón no emite sonido</b>	<p>Asegúrese de que esté usando el tamaño correcto de punta y de banda para cada oído (vea la página 19).</p> <p>Verifique el ajuste del auricular de tapón usando un espejo (vea la página 17).</p> <p>También puede comprobar el ajuste usando la Prueba de ajuste de las puntas en la aplicación Bose Music. Puede acceder a esta opción en el menú de configuración.</p> <p>Visite: <a href="https://support.Bose.com/QCEij">support.Bose.com/QCEij</a> para ver videos instructivos.</p> <p>Asegúrese de que el software de la aplicación Bose Music esté actualizado (vea la página 42).</p> <p>Asegúrese de que ambas puntas se ajustan firmemente en los oídos y no están giradas demasiado hacia atrás (vea la página 16).</p> <p>Asegúrese de tener la cabeza hacia arriba cuando se coloca los auriculares de tapón.</p> <p>Coloque ambos auriculares de tapón en el estuche de carga hasta que encajen magnéticamente en su lugar. Cierre y vuelva a abrir el estuche. La luz de estado de los auriculares de tapón parpadea de color blanco y muestra el estado de carga (vea la página 36). Retire los auriculares de tapón.</p>

SÍNTOMA	SOLUCIÓN
<p><b>El audio y el video no están sincronizados</b></p>	<p>Cierre y vuelva a abrir la aplicación o el servicio de música.</p> <p>Reproduzca audio de una aplicación diferente o servicio de música.</p> <p>Coloque ambos auriculares de tapón en el estuche de carga hasta que encajen magnéticamente en su lugar. Cierre y vuelva a abrir el estuche. La luz de estado de los auriculares de tapón parpadea de color blanco y luego muestra el estado de carga (vea la página 36). Retire los auriculares de tapón.</p>
<p><b>Calidad de sonido deficiente</b></p>	<p>Verifique el ajuste del auricular de tapón usando un espejo (vea la página 17).</p> <p>También puede comprobar el ajuste usando la Prueba de ajuste de las puntas en la aplicación Bose Music. Puede acceder a esta opción en el menú de configuración.</p> <p>Asegúrese de que esté usando el tamaño correcto de punta y de banda para cada oído (vea la página 19).</p> <p>Visite: <a href="https://support.bose.com/QCEii">support.bose.com/QCEii</a> para ver videos instructivos.</p> <p>Asegúrese de que esté usando la aplicación Bose Music para la configuración (vea la página 14).</p> <p>Pruebe otra pista de audio.</p> <p>Reproduzca audio de una aplicación diferente o servicio de música.</p> <p>Limpie cualquier suciedad o acumulación de cera de las puntas y de las boquillas de los auriculares de tapón.</p> <p>Apague cualquier función de mejora de audio en el dispositivo o aplicación de música.</p> <p>Asegúrese de que los auriculares de tapón están conectados con el perfil <i>Bluetooth</i> correcto: Estéreo A2DP. Verifique el menú de configuración <i>Bluetooth</i>/audio del dispositivo para asegurarse de que esté seleccionado el perfil correcto.</p> <p>En el dispositivo:</p> <ul style="list-style-type: none"> <li>• Desactive la función <i>Bluetooth</i> y vuelva a activarla.</li> <li>• Elimine los auriculares de tapón de la lista <i>Bluetooth</i> del dispositivo móvil. Vuelva a conectarlos (vea la página 14).</li> </ul> <p>Si comparte los auriculares de tapón, colóquelos en el estuche de carga para borrar la personalización de audio entre cada usuario.</p>
<p><b>El micrófono no emite sonido</b></p>	<p>Asegúrese de que las bandas de estabilidad estén colocadas correctamente de manera que el orificio del micrófono de la banda esté alineado con el micrófono del auricular de tapón (vea la página 21).</p> <p>Pruebe con otra llamada telefónica.</p> <p>Pruebe con otro dispositivo compatible.</p> <p>En el dispositivo:</p> <ul style="list-style-type: none"> <li>• Desactive la función <i>Bluetooth</i> y vuelva a activarla.</li> <li>• Elimine los auriculares de tapón de la lista <i>Bluetooth</i> en el dispositivo, incluyendo los listados duplicados marcados como LE (Low Energy). Vuelva a conectarlos (vea la página 14).</li> </ul>

SÍNTOMA	SOLUCIÓN
<p><b>No se puede ajustar el modo de cancelación de ruido</b></p>	<p>Coloque ambos auriculares de tapón en el estuche de carga hasta que encajen magnéticamente en su lugar. Cierre y vuelva a abrir el estuche. La luz de estado de los auriculares de tapón parpadea de color blanco y luego muestra el estado de carga (vea la página 36). Retire los auriculares de tapón.</p> <p>Si personalizó el acceso directo para un determinado auricular de tapón, debe tocar y mantener presionado el auricular de tapón correcto.</p> <p>Vea la “Los auriculares de tapón no responden al control táctil” en la página 49.</p> <p>Use la aplicación Bose Music para ajustar el modo de la cancelación de ruido. Puede acceder a esta opción en el menú de configuración (vea la página 14).</p>
<p><b>Cancelación de ruido deficiente</b></p>	<p>Compruebe si la función ActiveSense™ está activada (vea la página 30).</p> <p>Verifique el ajuste del auricular de tapón usando un espejo (vea la página 17).</p> <p>También puede comprobar el ajuste usando la Prueba de ajuste de las puntas en la aplicación Bose Music. Puede acceder a esta opción en el menú de configuración.</p> <p>Compruebe el modo de cancelación de ruido (vea la página 30).</p> <p>Quítese los auriculares de tapón y vuelva a colocárselos.</p> <p>Si está en una llamada telefónica o está usando el control de voz en el dispositivo móvil, baje el volumen de la voz propia o desactívela usando la aplicación Bose Music (vea la página 31).</p> <p>Si comparte los auriculares de tapón, colóquelos en el estuche de carga para borrar la personalización de audio entre cada usuario.</p>
<p><b>Dificultad para escuchar a la persona durante una llamada de teléfono</b></p>	<p>Suba el volumen usando el dispositivo móvil.</p> <p>Pruebe un modo de cancelación de ruido diferente (vea la página 30).</p>
<p><b>Dificultad para escuchar la voz propia durante una llamada de teléfono</b></p>	<p>Use la aplicación Bose Music para ajustar la voz propia. Puede acceder a esta opción en el menú de configuración.</p>
<p><b>Los auriculares de tapón no responden</b></p>	<p>Coloque ambos auriculares de tapón en el estuche de carga hasta que encajen magnéticamente en su lugar. Cierre y vuelva a abrir el estuche. La luz de estado de los auriculares de tapón parpadea de color blanco y luego muestra el estado de carga (vea la página 36). Retire los auriculares de tapón.</p> <p>Reinicie los auriculares de tapón y el estuche de carga (vea la página 51).</p>



SÍNTOMA	SOLUCIÓN
<p><b>Los auriculares de tapón no responden al control táctil</b></p>	<p>Asegúrese de que esté tocando la superficie de control táctil correcta (vea la página 25).</p> <p>Asegúrese de que el dedo está tocando correctamente la superficie de control táctil (vea la página 25).</p> <p>Para las funciones de múltiples toques, varíe la presión del toque.</p> <p>Asegúrese de tener los dedos secos.</p> <p>Si tiene el pelo mojado, asegúrese de que no esté interfiriendo con la superficie táctil.</p> <p>Si está usando guantes, quíteselos antes de tocar la superficie de control táctil.</p> <p>Desactive el modo Detección en el oído usando la aplicación Bose Music (vea la página 29).</p> <p>Si los auriculares de tapón han estado expuestos a altas o bajas temperaturas, espere a que los auriculares de tapón regresen a la temperatura ambiente.</p> <p>Reinicie los auriculares de tapón y el estuche de carga (vea la página 51).</p>
<p><b>No se puede ajustar el volumen</b></p>	<p>Compruebe que el control de volumen está activado usando la aplicación Bose Music (vea la página 25).</p> <p>Asegúrese de que esté deslizando rápidamente el dedo en la dirección correcta en la superficie de control táctil (vea la página 25).</p> <p>Vea “Los auriculares de tapón no responden al control táctil”.</p>
<p><b>No se puede acceder al acceso directo</b></p>	<p>Asegúrese de que haya configurado un acceso directo usando la aplicación Bose Music (vea la página 28).</p> <p>Si personalizó el acceso directo a un determinado auricular de tapón, debe tocar y mantener presionado el auricular de tapón correcto.</p>
<p><b>Los auriculares de tapón no se cargan</b></p>	<p>Asegúrese de que los auriculares de tapón están correctamente colocados en el estuche de carga. Para ahorrar batería, se debe cerrar el estuche mientras se cargan los auriculares de tapón (vea la página 32).</p> <p>Asegúrese de que no haya polvo o residuos cubriendo los contactos de carga en los auriculares de tapón o las clavijas de carga en el estuche.</p> <p>Asegúrese de que el cable USB esté correctamente alineado con el estuche de carga.</p> <p>Verifique que ambos extremos del cable USB estén correctamente enchufados.</p> <p>Pruebe con otro cable USB.</p> <p>Pruebe con otro cargador de pared.</p> <p>Si los auriculares de tapón o el estuche de carga han estado expuestos a altas o bajas temperaturas, espere a que los auriculares de tapón o el estuche de carga regresen a la temperatura ambiente. Vuelva a cargarlos (vea la página 32).</p>

SÍNTOMA	SOLUCIÓN
<p><b>El estuche de carga no se carga</b></p>	<p>Asegúrese de que el cable USB esté correctamente alineado con el estuche de carga.</p> <p>Si la batería del estuche de carga está totalmente descargada, asegúrese de que el cable USB esté conectado el tiempo suficiente para que el estuche tenga una carga inicial. Si retira el cable y la luz de estado del estuche de carga se apaga, vuelva a conectar el cable USB.</p> <p>Verifique que ambos extremos del cable USB estén correctamente enchufados.</p> <p>Pruebe con otro cable USB.</p> <p>Asegúrese de que el estuche de carga esté cerrado. Para ahorrar batería, el estuche debe estar cerrado mientras se carga.</p> <p>Pruebe con otro cargador de pared.</p> <p>Si el estuche de carga se ha expuesto a altas o bajas temperaturas, espere hasta que el estuche regrese a la temperatura ambiente. Vuelva a cargarlos (vea la página 33).</p>
<p><b>El idioma de las indicaciones de voz no es correcto</b></p>	<p>Cambie el idioma de las indicaciones de voz con la aplicación Bose Music (vea la página 14). Puede acceder a esta opción en el menú de configuración.</p>
<p><b>No se reciben avisos de llamadas</b></p>	<p>Compruebe que las indicaciones de voz estén activadas usando la aplicación Bose Music (vea la página 14). Puede acceder a esta opción en el menú de configuración.</p> <p>Asegúrese de conceder acceso a los auriculares de tapón a sus contactos en el menú <i>Bluetooth</i> del dispositivo móvil.</p>
<p><b>Los auriculares de tapón producen un chirrido</b></p>	<p>Asegúrese de que las boquillas de los auriculares de tapón no estén bloqueadas (vea la página 20).</p>

## REINICIAR LOS AURICULARES DE TAPÓN Y EL ESTUCHE DE CARGA

Si los auriculares de tapón o el estuche de carga no responden, los puede reiniciar.

**NOTA:** Si reinicia los auriculares de tapón se borra la lista de dispositivos de los auriculares de tapón. No borra ninguna otra configuración.

Con los auriculares de tapón en el estuche de carga abierto, mantenga presionado el botón de la parte posterior del estuche por 25 segundos hasta que la luz de estado de los auriculares de tapón parpadee 2 veces de color blanco, parpadee lentamente de color azul y se apaga.

**NOTA:** Asegúrese de que ambos auriculares de tapón están en el estuche de carga y el estuche está abierto.

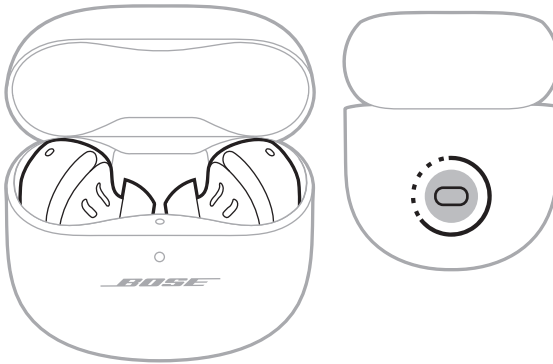

Cuando se terminan de reiniciar, la luz de estado de los auriculares de tapón se ilumina según el estado de carga (vea la página 36) y la luz de estado del estuche de carga se ilumina según el nivel de carga de la batería (vea la página 37).



875097-0010